

# LavaSit PYRA - Basic

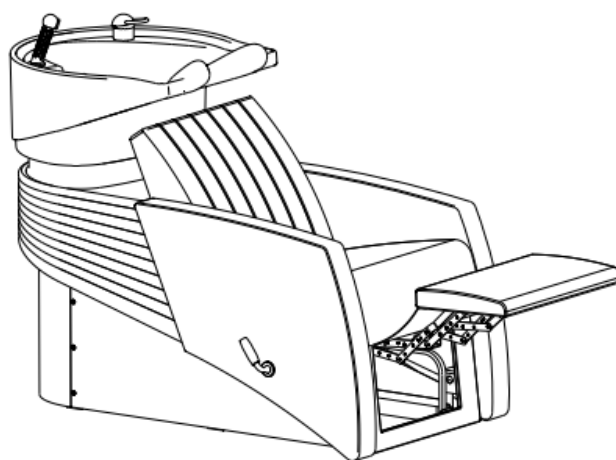

- DE**    **Bedienungsanleitung**
- GB**    **Operating Instructions**
- NL**    **Handleiding**
- FR**    **Mode d'emploi**
- IT**    **Istruzioni per l'uso**
- ES**    **Instrucciones de servicio**
- PT**    **Instruções de utilização**
- NO**    **Bruksanvisning**
- SE**    **Bruksanvisning**
- FI**    **Käyttöohje**
- DK**    **Brugsvejledning**

OLYMP GmbH & Co. KG, Germany  
Hohenheimer Str. 91 - 97, 70184 Stuttgart  
Postfach 10 36 63, 70031 Stuttgart  
Telefon +49 711 2131-0  
Telefax +49 711 2131-222

Pyra Basic BDA

**OLYMP**<sup>®</sup>  
BEST SALON INSPIRATION

751517 03-2026

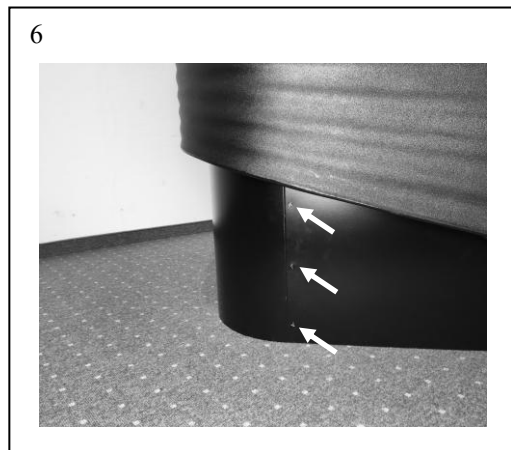
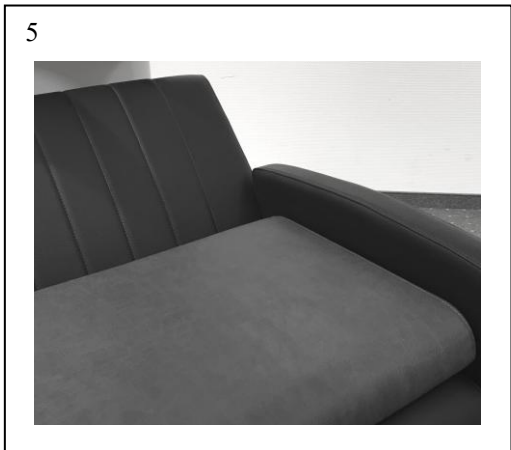
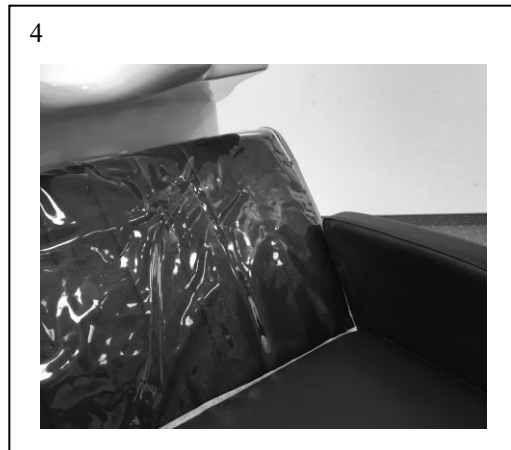
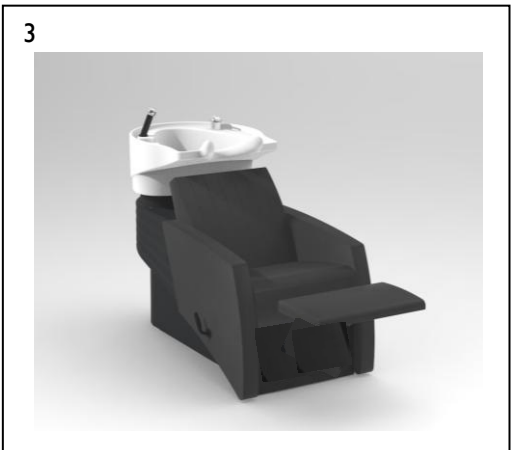

# DE

Um alle Funktionen Ihrer neuen OLYMP Waschanlage „LavaSit Pyra Basic“ (Bild 1) optimal nutzen zu können, lesen Sie bitte die Bedienungshinweise sorgfältig durch.

## 1. Multifunktionsbecken (Bild 2)

- a. Langhaarbecken mit Einhebel-Mischbatterie und Handbrause
  - Regulieren Sie die Strahlstärke und Temperatur des Wassers mit dem Hebel der Mischbatterie.
- b. Integrierte Aufnahme für Färbebecher
  - Setzen Sie den Färbebecher in die Aufnahmemulde.
- c. Extra großes Haarsieb
  - Ziehen Sie das Haarsieb am Mittelgriff aus dem Abfluss, um es zu reinigen.
- d. Ergonomisch geformter Nackenausschnitt mit Griffelementen für einfaches Kippen in kundenangepasste Position
  - Ihr Kunde kann sich das Waschbecken an den Griffen in die für ihn angenehmste Position kippen.
- e. Pflegehinweise für die Keramik
  - Mit einem weichen Tuch oder Mikrofaser Tuch trockenreiben.
  - Hartnäckige Verschmutzungen und Kalkablagerungen mit einem milden Reiniger entfernen.
  - Keinesfalls scheuernde Reinigungsmittel verwenden!

## 2. Komfort-Sessel

- a. Sessel mit ausschwenkbarer Beinauflage mittels Handhebel (Bild 3)
  - Der Handhebel zum Ausschwenken der Beinauflage befindet sich an der rechten Seite des Sessels.
  - Zum Ausschwenken der Beinauflage ziehen Sie den Handhebel nach oben bis die Mechanik spürbar einrastet.
  - Zum Einklappen der Beinauflage drücken Sie den Handhebel nach unten, bis die Mechanik spürbar einrastet.
- b. Zubehör
  - Stuhlschoner (Bild 4)  
Zum Schutz des Bezugsstoffes ziehen Sie den Stuhlschoner über die Rückenlehne des Sessels.
  - Auflagekissen (Bild 5)  
Die Sitzhöhe des Sessels können Sie mittels des Auflagekissens erhöhen.

## 3. Unterbau Die Installationen und Eckventile befinden sich im Unterbau.

Hinweis: Wir empfehlen die Absperrhähne der Waschanlage nach Betriebsschluss zu schließen.

- a. Revisions-Rückwand (Bild 6)
  - Zum Öffnen der Rückwand lösen Sie die Halterungsschrauben rechts und links mit dem mitgelieferten Inbusschlüssel und nehmen Sie die Rückwand ab.
  - Zum Befestigen der Rückwand schließen Sie die Rückwand und den Korpus wieder mit den Halterungsschrauben mit Hilfe des Inbusschlüssels.
- b. Pflegehinweise für Kunststoffoberflächen
  - Reinigen Sie die Kunststoffoberfläche des Unterbaus mit einem feuchten Lappen oder einem Mikrofaser Tuch, ggf. mit einem milden Haushaltsreiniger.
  - Keinesfalls scheuernde Reinigungsmittel einsetzen!

# GB

In order to make optimum use of all the features of your new OLYMP „LavaSit Pyra Basic“ shampoo unit (*Fig. 1*), please read the operating instructions carefully.

## **I. Multifunction basin** (*Fig. 2*)

- a. Long hair basin with single lever mixing battery and hand spray
  - The intensity and temperature of the water jet are regulated by means of the mixer battery lever.
- b. Integrated holder for hair-dye beaker
  - Place the hair-dye beaker in the holder aperture.
- c. Extra large hair sieve
  - To clean the hair sieve, remove it from the drain outlet by means of the handle.
- d. Ergonomically designed neckrest with grips enabling easy tilting into position
  - By means of the grips, the customer can tilt the shampoo basin into the position most comfortable for her.
- e. Cleaning ceramic parts
  - Rub dry with a soft cloth or microfibre cloth.
  - Stubborn spots and calcified deposits should be removed using a mild cleansing agent.
  - On no account should abrasive cleansers or solvents be used!

## **2. Comfort chair**

- a. Chair with hand-lever operated swivelling leg-support (*Fig. 3*)
  - The hand-lever for swivelling out the leg-support is located on the righthand side of the chair.
  - To swivel out the leg-support, pull the lever upwards until the mechanism locks into position.
  - To return the leg-support, push the lever downwards until the mechanism locks into position.
- b. Accessories
  - Chair cover (*Fig. 4*)  
To protect the upholstery, pull the chair cover over the back of the chair.
  - Seat cushion (*Fig. 5*)  
The seating height can be increased by means of the seat cushion.

**3. Substructure** The water installations and angle valves are located in the substructure. Note: We recommend that the stop valves of the shampoo unit should be closed when the unit is not in use.

- a. Inspection rear panel (*Fig. 6*)
  - To open the panel, slacken the hexagon socket fixing screws left and right by means of the hexagon socket key supplied, and remove the panel.
  - To fasten the panel in place, tighten the fixing screws again with the hexagon socket key.
- b. Cleaning instructions for plastic surfaces
  - The plastic surfaces of the substructure should be cleaned with a damp cloth or microfibre cloth – or, if necessary, using a mild cleansing agent.
  - On no account should abrasive cleansers or solvents be used!

# FR

Pour pouvoir utiliser au mieux toutes les fonctions de votre nouvelle installation de shampooinage OLYMP „LavaSit Pyra Basic“ (*illustration 1*), lisez attentivement les instructions d'emploi.

## 1. Vasque multifonction (*illustration 2*)

- a. Vasque pour cheveux longs avec mitigeur à levier et douchette
  - Réglez l'intensité du jet et la température de l'eau à l'aide du levier du mitigeur.
- b. Logement intégré pour récipients de teinture
  - Placez les récipients de teinture dans le logement.
- c. Filtre à cheveux extra grand
  - Tirez le filtre à cheveux de l'écoulement par la poignée centrale pour le nettoyer.
- d. Découpe de forme ergonomique pour la nuque avec éléments de préhension pour le basculement aisé dans la position adaptée au client
  - A l'aide des poignées, votre client peut basculer la vasque dans la position qui lui convient.
- e. Entretien de la céramique
  - La sécher avec un chiffon doux ou un chiffon en microfibre.
  - Eliminer les salissures tenaces et les dépôts de calcaire avec un produit nettoyant doux.
  - Ne jamais utiliser de produits à récurer !

## 2. Fauteuil confort

- a. Fauteuil avec repose-jambes commandé par levier manuel (*illustration 3*)
  - Le levier de commande du repose-jambes se trouve sur le côté droit du fauteuil.
  - Pour sortir le repose-jambes, tirez le levier vers le haut jusqu'à l'enclenchement sensible de la mécanique.
  - Pour rentrer le repose-jambes, poussez le levier vers le bas jusqu'à l'enclenchement sensible de la mécanique.
- b. Accessoires
  - Protection (*illustration 4*)  
Pour protéger le tissu qui recouvre le fauteuil, tirez la protection sur le dossier.
  - Coussin (*illustration 5*)  
Vous pouvez augmenter la hauteur d'assise à l'aide du coussin.

## 3. Infrastructure Les équipements et les vannes d'équerre se trouvent dans l'infrastructure.

Remarque : Nous vous recommandons de fermer les robinets d'arrêt de l'installation de shampooinage à la fin du travail.

- a. Paroi arrière d'inspection (*illustration 6*)
  - Pour ouvrir la paroi arrière, dévissez les vis de fixation à droite et à gauche avec la clé pour vis à six pans creux fournie et retirez la paroi arrière.
  - Pour fixer la paroi arrière, refermez la paroi arrière et le corps avec les vis de fixation à l'aide de la clé pour vis à six pans creux.
- b. Entretien des surfaces en plastique
  - Nettoyez la surface en plastique de l'infrastructure avec un chiffon humide ou un chiffon en microfibre, en utilisant le cas échéant un produit de nettoyage doux.
  - Ne jamais utiliser de produits à récurer !

# IT

Per poter sfruttare in modo ottimale tutte le possibilità e funzioni offerte dal nuovo impianto di lavaggio OLYMP „LavaSit Pyra Basic“ (figura 1), si prega di leggere attentamente le presenti istruzioni per l'uso.

## 1. Lavello multifunzionale (figura 2)

- a. Lavello per capelli lunghi con miscelatore ad una leva e doccia
  - L'intensità del getto e la temperatura dell'acqua possono essere regolati con la leva del miscelatore.
- b. Supporto integrato per recipienti di tinte
  - Appoggiare il recipiente della tinta nella conca di supporto.
- c. Rete per capelli extra grande
  - Estrarre la rete per capelli dall'impugnatura centrale fuori dallo scolo per pulirla.
- d. Appoggio per la nuca di forma ergonomica con elementi di presa per un facile ribaltamento nella posizione più comoda per il cliente
  - Il Vostro cliente può adattarsi il lavello per mezzo delle impugnature nella posizione più comoda e gradevole.
- e. Informazioni per la cura delle ceramiche
  - Asciugare con un panno morbido o a microfibre.
  - La sporcizia ostinata e i depositi di calcare possono essere eliminati con un detergente delicato.
  - Non utilizzare in nessun caso dei detersivi aggressivi!

## 2. Poltrona comfort

- a. Poltrona con appoggio per le gambe traslabile in uscita tramite leva di comando manuale (figura 3)
  - La leva di comando manuale per traslare in uscita l'appoggio per le gambe si trova nella parte destra della poltrona.
  - Per traslare in uscita l'appoggio per le gambe occorre tirare in su la leva di comando manuale fino a sentire lo scatto in posizione del meccanismo.
  - Per fare rientrare l'appoggio per le gambe occorre premere in giù la leva di comando manuale fino a sentire lo scatto in posizione del meccanismo.
- b. Accessori
  - Protezione per la poltrona (figura 4)  
Per proteggere la stoffa di rivestimento, coprite lo schienale della poltrona con la protezione appositamente prevista.
  - Cuscino d'appoggio (figura 5)  
L'altezza della poltrona può essere aumentata per mezzo del cuscino d'appoggio.

**3. Sottostruttura** Le installazioni e le valvole angolari si trovano nella sottostruttura. Nota: al termine del lavoro si raccomanda di chiudere le rubinetterie d'arresto dell'impianto di lavaggio.

- a. Pannello posteriore per revisioni (figura 6)
  - Per aprire il pannello posteriore occorre allentare le viti di fissaggio a destra e a sinistra con la chiave a brugola fornita in dotazione e rimuovere quindi il pannello posteriore.
  - Per fissare il pannello posteriore basta chiuderlo insieme al corpo e serrarlo nuovamente con le viti di fissaggio servendosi della chiave a brugola.
- b. Informazioni per la cura delle superfici plastiche
  - Pulire le superfici plastiche della sottostruttura con un panno umido o un panno di microfibre, utilizzando all'occorrenza un detergente domestico delicato.
  - Non utilizzare in nessun caso dei detersivi aggressivi!

# ES

Sírvase leer atentamente las presentes instrucciones de servicio a fin de aprovechar óptimamente todas las funciones de su nuevo equipo de lavado OLYMP „LavaSit Pyra Basic“ (Ilustr. 1).

## 1. Lavabo multifuncional (Ilustr. 2)

- a. Lavabo para cabello largo con batería de mezcla de una palanca y ducha manual
  - Regule la intensidad del chorro y la temperatura del agua con la palanca de la batería de mezcla.
- b. Alojamiento integrado para vasos de tinte
  - Coloque los vasos de tinte en la cavidad de alojamiento.
- c. Tamiz extra grande para el cabello
  - Saque del desagüe el tamiz para cabello tomándolo por la manilla central para limpiarlo.
- d. Entalle para la nuca ergonómicamente conformado con elementos de agarre para abatir sencillamente a la posición acomodada al cliente
  - Su cliente puede abatir el lavabo por los mangos a la posición que le sea más agradable.
- e. Notas de conservación para la cerámica
  - Frotar seca con un paño suave o un paño de micro fibra.
  - Limpiar la suciedad persistente y los sedimentos de cal con un detergente suave.
  - ¡No usar en ningún caso detergentes abrasivos!

## 2. Sillón Komfort

- a. Sillón con apoyo de piernas accionado mediante palanca (Ilustr. 3)
  - La palanca para operar el apoyo de piernas se encuentra en el lateral derecho del sillón.
  - Para desplegar el apoyo de piernas, tire de la palanca hacia arriba hasta que la mecánica engaste de forma perceptible.
  - Para plegar el apoyo de piernas, presione la palanca hacia abajo hasta que la mecánica engaste de forma perceptible.
- b. Acesorios
  - Funda de sillón (Ilustr. 4)  
Para protección del material del acolchado se coloca la funda de sillón sobre el respaldo del mismo.
  - Cojín de apoyo (Ilustr. 5)  
La altura de asiento del sillón puede incrementarla mediante el cojín de apoyo.

## 3. Infraestructura: las instalaciones y las válvulas angulares se encuentran en la infraestructura.

Nota: recomendamos cerrar los grifos del equipo de lavado al finalizar la jornada.

- a. Panel trasero para revisión (Ilustr. 6)
  - Para la apertura del panel trasero, suelte con la llave de vaso adjunta los tornillos de sujeción a izquierda y derecha y retire el mismo.
  - Para la fijación del panel trasero, cierre de nuevo el panel trasero y el cuerpo con los tornillos de sujeción con ayuda de la llave de vaso.
- b. Notas para la conservación de las superficies de plástico
  - Limpie la superficie de plástico de la infraestructura con un paño húmedo o un paño de micro fibra y, si fuese necesario, con un detergente doméstico suave.
  - ¡No usar en ningún caso detergentes abrasivos!

# PT

Para tirar o melhor partido de todas as funcionalidades do seu novo sistema de lavagem “LavaSit Pyra Basic” da OLYMP (figura 1) é importante que leia atentamente as seguintes instruções de utilização.

## 1. Lavatório multifunções (figura 2)

- a. Lavatório para cabelos compridos com torneira misturadora mono-alavanca e manete
  - Regule a força do jacto e a temperatura da água com a alavanca da torneira misturadora.
- b. Suporte integrado para recipiente de coloração
  - Coloque o recipiente de coloração no receptáculo.
- c. Filtro para cabelos extra-grande
  - Retire o filtro para cabelos do ralo, puxando pela pega central, para o limpar.
- d. Recorte ergonómico no apoio para o pescoço com pegas que permitem a inclinação para a posição adequada ao cliente
  - seu cliente pode inclinar o lavatório para a posição que lhe seja mais agradável por meio das pegas.
- e. Instruções de conservação para a parte em cerâmica
  - Secar com um pano macio ou de microfibras.
  - Remover a sujidade mais difícil ou depósitos de calcário com um produto de limpeza suave.
  - Nunca utilizar produtos de limpeza abrasivos!

## 2. Poltrona conforto

- a. Poltrona com apoio para as pernas extensível por meio de alavanca manual (figura 3)
  - A alavanca manual para subir ou descer o apoio para as pernas encontra-se no lado direito da poltrona.
  - Para fazer subir o apoio para as pernas puxe a alavanca manual para cima até sentir o mecanismo engatar.
  - Para fazer descer o apoio para as pernas puxe a alavanca manual para baixo até sentir o mecanismo engatar.
- b. Acessórios
  - Protector da cadeira (figura 4)  
Para proteger o material do estofado coloque o protector sobre o encosto da poltrona.
  - Almofada de elevação (figura 5)  
Pode aumentar a altura de assento da poltrona por meio de uma almofada de elevação.

## 3. Estrutura inferior

As instalações e as válvulas angulares encontram-se na estrutura inferior.

Nota: Recomendamos que feche as torneiras de segurança do sistema de lavagem no final do dia de serviço.

- a. Parede traseira para manutenção (figura 6)
  - Para abrir a parede traseira, desaperte os parafusos de fixação, à direita e à esquerda, com a chave de sextavado interior fornecida juntamente e retire a parede traseira.
  - Para fixar a parede traseira volte a apertar a parede ao corpo por meio dos parafusos de fixação com ajuda da chave de sextavado interior.
- b. Instruções de conservação para superfícies de plástico
  - Limpe as superfícies de plástico da estrutura inferior com um pano humedecido ou um pano de microfibras, se for necessário, utilize um produto de limpeza suave.
  - Nunca utilize produtos de limpeza abrasivos!

# NO

For å kunne utnytte alle funksjonene til det nye OLYMP vaskeanlegget LavaSit Pyra Basic (bilde 1) bør du lese nøye igjennom bruksanvisningen.

## 1. Multifunksjonsvask (bilde 2)

- a. Vask for langt hår med enspaket blandebatteri og hånddusj
  - Reguler strålestyrken og temperaturen på vannet med spaken på blandebatteriet.
- b. Innbygd holder for fargebeger
  - Sett fargebegeret i holderen.
- c. Ekstra stor hårsil
  - Trekk hårsilen ut av avløpet med midthåndtaket for rengjøring.
- d. Ergonomisk formet nakkeutsnitt med gripeelementer for enkel justering til riktig kundestilling
  - Kunden din kan bevege vasken med håndtakene til en stilling som er komfortabel.
- e. Pleiehenvisninger for keramikken
  - Tørk av med våt klut eller mikrofiberklut.
  - Vanskelige flekker og kalkavleiringer fjernes med mildt rengjøringsmiddel.
  - Bruk aldri skurende rengjøringsmidler!

## 2. Komfortstol

- a. Stol med utsvingbar fotstøtte med håndspake (bilde 3)
  - Håndspaken for å svinge ut fotstøtten befinner seg på høyre side av stolen.
  - For å vippe ut fotstøtten trekkes håndspaken oppover til mekanikken tar.
  - For å vippe inn fotstøtten trykkes håndspaken nedover til mekanikken tar.
- b. Tilbehør
  - Stolbeskyttelse (Bilde 4)  
For å beskytte trekket trekkes stolbeskyttelsen over rygglenet på stolen.
  - Ekstra pute (Bilde 5)  
Sittedyden på stolen kan forhøyes med den ekstra puten.

## 3. Base Installasjonene og hjørneventilene befinner seg i basen.

Henvisning: Vi anbefaler at stoppekranen til vaskeanlegget stenges etter bruk.

- a. Vedlikeholdsvegg (bilde 6)
  - For å åpne veggen bak løsnes holdeskruene til høyre og venstre med den tilhørende umbraconøkkelen, så tas veggen av.
  - For å feste veggen lukkes den sammen med resten av stolen igjen med holdeskruene ved hjelp av umbraconøkkelen.
- b. Pleiehenvisning for kunststoffoverflater
  - Rengjør kunststoffoverflaten til basen med en fuktig klut eller en mikrofiberklut, evt. med mildt rengjøringsmiddel.
  - Bruk aldri skurende rengjøringsmidler!

# SE

För att Du på bästa sätt ska kunna använda alla funktionerna på Din nya OLYMP tvättanläggning „LavaSit Pyra Basic“ (*bild 1*), ska Du läsa igenom bruksanvisningen noggrant.

## 1. Multifunktionsfat (*bild 2*)

- a. Fat för långt hår med enarmad blandningsarmatur och handdusch
  - Regulera vattenstrålens styrka och vattnets temperatur med blandningsarmaturens arm.
- b. Integrerad plats för färgbägaren
  - Placera färgbägaren i den för ändamålet gjorda försänkningen.
- c. Extra stor hårsil
  - Dra hårsilen ur avloppet medelst greppet i mitten för att rengöra den.
- d. Ergonomiskt format nackurtag med handtag för positionering av fatet i ett läge som är angenämt för kunden
  - Kunden kan med hjälp av handtagen positionera tvättfatet i ett läge som passar honom/henne bäst.
- e. Skötselanvisningar för keramik
  - Torka av med en mjuk trasa eller en trasa av mikrofiber.
  - Avlägsna kalkavlagringar och fläckar som är svåra att ta bort med hjälp av ett mildt rengöringsmedel.
  - Använd aldrig skurmedel!

## 2. Komfort-stol

- a. Stol med utsvängbart fotstöd medelst handspak (*bild 3*)
  - Handspaken för utsvängning av fotstödet finns på stolens högra sida.
  - För att svänga ut fotstödet, dra handspaken uppåt tills mekanismen kännbart faller in i spåret.
  - För att fälla in fotstödet, tryck handspaken nedåt tills mekanismen kännbart faller in i spåret.
- b. Tillbehör
  - Skyddsöverdrag (*bild 4*)  
Dra skyddsöverdraget över stolens ryggstöd för att skydda stolens klädsel.
  - Extra kudde (*bild 5*)  
Stolens sitthöjd kan regleras med hjälp av den extra kudden.

## 3. Underkonstruktion

Installationerna och hörnventilerna befinner sig i underkonstruktionen.

OBS: Vi rekommenderar att tvättanläggningens spärrkranar stängs av vid stängningsdags.

- a. Revisions-baksida (*bild 6*)
  - För att öppna baksidan, lossa fästskruvarna på höger och vänster sida med insexnyckeln som finns med i leveransen och ta bort baksidan.
  - För att sätta fast baksidan, skruva fast den igen med fästskruvarna med hjälp av insexnyckeln.
- b. Skötselanvisningar för syntetiska ytor
  - Rengör underkonstruktionens syntetiska ytor med en fuktig trasa eller en trasa av mikrofiber, ta eventuellt ett mildt hushållsrengöringsmedel.
  - Använd aldrig skurmedel!

# FI

Lue käyttöohje huolellisesti läpi voidaksesi käyttää kaikkia OLYMP-pesulaitteen „LavaSit Pyra Basic“ (kuva 1) ominaisuuksia hyväksesi parhaalla mahdollisella tavalla.

## 1. Monitoimiallas (kuva 2)

- a. Pitkien hiusten allas sekoitushanalla ja käsisuihkulla
  - Säädä veden ruiskutusvoimakkuutta ja lämpötilaa sekoitushanan säätöivillä.
- b. Kiinnitys väriallasta varten
  - Aseta väriallas kiinnityssyvennykseen.
- c. Erikoissuuri hiussiivilä
  - Vedä hiussiivilä puhdistusta varten keskikahvasta pitäen pois ulosvirtausputkesta.
- d. Ergonomisesti muotoiltu niskatuki, jossa kahvat helppoa kääntämistä varten asiakkaalle sopivaan asentoon
  - Asiakas voi kääntää pesualtaan kahvojen avulla itselleen sopivaan asentoon.
- e. Keramiikan hoito-ohjeet
  - Kuivaa pehmeällä pyyhkeellä tai mikrokuitupyyhkeellä.
  - Poista tiukasti kiinnittynyt lika ja kalkkijäänteet miedolla puhdistusaineella.
  - Älä missään tapauksessa käytä hankaavia puhdistusaineita.

## 2. Mukava istuin

- a. Istuin ja vivun avulla käytettävä poiskäännettävä jalkatuki (kuva 3)
  - Vipu jalkatuen poiskääntämiseen sijaitsee istuimen oikealla puolella.
  - Kun haluat kääntää jalkatuen pois, vedä vipua kädellä ylöspäin, kunnes kuulet mekaanisen lukittumisen.
  - Kun haluat kääntää jalkatuen takaisin paikalleen, paina vipua kädellä alaspäin, kunnes kuulet mekaanisen lukittumisen.
- b. Lisätarvikkeet
  - Istuimen suoja (kuva 4)  
Istuimen päällystä suojataksesi voit vetää suojan istuimen selkänojan ylitse.
  - Istuintyyny (kuva 5)  
Istuimen korkeutta voidaan nostaa istuintyynyn avulla.

## 3. Alusrakenne Asennukset ja kulmaventtiilit sijaitsevat alusrakenteessa.

Ohje: suosittelemme sulkemaan pesulaitteen sulkuhanat käytön päätyttyä.

- a. Irrotettava takaseinä (kuva 6)
  - Avaa takaseinän avaamiseksi kiinnitysruuvit oikealta ja vasemmalta oheisella kuusiokoloavaimella. Poista takaseinä paikaltaan.
  - Kiinnitä takaseinä paikalleen samoilla kiinnitysruuveilla ja kuusiokoloavaimella.
- b. Muovipintojen hoito-ohjeet
  - Puhdista alusrakenteen muovipinnat kostealla rätillä tai mikrokuitupyyhkeellä sekä tarvittaessa miedolla kotitalouspuhdistusaineella.
  - Älä käytä missään tapauksessa hankaavia puhdistusaineita.

# DK

For at kunne anvende alle funktionerne i Deres nye OLYMP vaskeanlæg „LavaSit Pyra Basic“ (Billede 1) optimalt, bør De venligst læse betjeningshenvisningerne nøje igennem.

## 1. Multifunktionsvask (Billede 2)

- a. Langhårsvask med udtrækbart blandingsbatteri og håndbruser
  - Regulér vandets strålestyrke og temperatur med blandingsbatteriets håndtag.
- b. Indbygget holder til farvebæger
  - Sæt farvebægeret i holderen.
- c. Ekstra stor hårsi
  - Træk hårsien ud af afløbet med midtergrebet for at rengøre den.
- d. Ergonomisk formet nakkeudsnit med greb til nem tilpasning til kundens stilling
  - Deres kunden kan vha. håndtagene indstille vasken til den mest behagelige stilling.
- e. Pleje henvisning til keramikken
  - Tør med en blød klud eller mikroklud.
  - Fjern hårdnakket snavs og kalklejringer med et mildt rengøringsmiddel.
  - Brug under ingen omstændigheder skuremidler!

## 2. Komfortsæde

- a. Sæde med udklappelig benstøtte vha. håndtag (Billede 3)
  - Håndtaget til udklapning af benstøtten sidder på højre side af sædet.
  - Klap benstøtten ud ved at trække håndtaget opad, indtil mekanikken låser sig fast.
  - Klap benstøtten ind ved at trykke håndtaget nedad, indtil mekanikken låser sig fast.
- b. Tilbehør
  - Stoleovertræk (Billede 4)  
Træk stoleovertrækket ned over sædets ryglæn for at beskytte betrækket.
  - Pude (Billede 5)  
Sædets siddehøjde kan forhøjes med puden.

## 3. Understel Installationer og vinkelventiler findes i understellet.

Bemærk: Vi anbefaler at lukke stophanen på vaskeanlægget efter brug.

- a. Eftersyn af bagvæg (Billede 6)
  - Åbn bagvæggen ved at løsne skruerne til højre og venstre med den medfølgende indstiksnøgle, og tag bagvæggen af.
  - Fastgør bagvæggen igen ved at skrue bagvæggen og stellet fast med indstiksnøglen.
- b. Pleje henvisning til plastikoverflader
  - Rengør understellets plastikoverflader med en fugtig klud eller mikroklud, eventuelt med et mildt rengøringsmiddel.
  - Anvend under ingen omstændigheder skurrende rengøringsmidler!