

# LavaSit PYRA - Edition

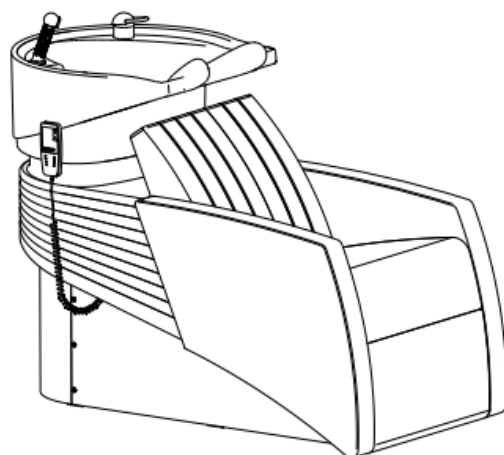

- DE**    **Bedienungsanleitung**
- GB**    **Operating Instructions**
- NL**    **Handleiding**
- FR**    **Mode d'emploi**
- IT**    **Istruzioni per l'uso**
- ES**    **Instrucciones de servicio**
- PT**    **Instruções de utilização**
- NO**    **Bruksanvisning**
- SE**    **Bruksanvisning**
- FI**    **Käyttöohje**
- DK**    **Brugsvejledning**

OLYMP GmbH & Co. KG, Germany  
Hohenheimer Str. 91 - 97, 70184 Stuttgart  
Postfach 10 36 63, 70031 Stuttgart  
Telefon +49 711 2131-0  
Telefax +49 711 2131-222

Pyra Edition BDA

**OLYMP**<sup>®</sup>  
BEST SALON INSPIRATION

751532 03-2026

1



2



3



4



5



6



7



8



Um alle Funktionen Ihrer neuen OLYMP Waschanlage „LavaSit Pyra Edition“ optimal nutzen zu können, lesen Sie bitte die Bedienungshinweise sorgfältig durch.

LavaSit Pyra Edition ist eine multifunktionale Waschanlage für Haarwäsche und Farbbehandlung. Die Waschanlage entspricht dem aktuellen Stand der Technik und ist betriebssicher. Dennoch können von dieser Anlage Gefahren ausgehen. Vor allem dann, wenn sie von nicht ausreichend ausgebildetem Personal bedient wird oder wenn sie unsachgemäß, und nicht, wie für ihren bestimmungsmäßigen Gebrauch vorgesehen, verwendet wird. Bei nicht bestimmungsgemäßer Verwendung erlischt die Gewährleistung.

Personal, das mit dieser Anlage arbeitet, muss anhand dieser Bedienungsanleitung in die Bedienung, Reinigung und Pflege der Anlage eingewiesen werden.

Unbefugte Benutzung:

Die Waschanlage darf keinen unbefugten Personen zur Benutzung überlassen werden. Insbesondere nicht Personen (einschließlich Kindern) mit eingeschränkten physischen, sensorischen oder geistigen Fähigkeiten, es sei denn, sie werden durch eine für ihre Sicherheit zuständige Person beaufsichtigt oder erhalten von ihr Anweisungen, wie die Anlage zu benutzen ist.

### Sicherheitsrelevante Warnhinweise:

- Die Waschanlage ist für den Betrieb in sauberen und trockenen Räumen mit normaler Zimmertemperatur bestimmt.
- Die Montage sowie Wartungs- und Reparaturarbeiten dürfen nur von autorisiertem Servicepersonal oder einem OLYMP-Techniker durchgeführt werden. Die beiliegende Montageanleitung „Bodenmontage und Reiheninstallation“ bzw. „Wandmontage und Reiheninstallation“ sind nur für die Benutzung durch diese Personen bestimmt.
- Der Einbau einer Fehlerstrom-Schutzeinrichtung (FI/RCD) mit einem Bemessungsauslösestrom von nicht mehr als 30mA ist in der Hausinstallation vorzusehen. Der elektrische Anschluss sowie der Einbau einer Fehlerstrom-Schutzeinrichtung in die Hausinstallation darf nur von einer Elektrofachkraft durchgeführt werden.
- Wir empfehlen regelmäßige Überprüfungen nach DGUV-3 / VDE 0701-0702 von autorisiertem Servicepersonal durchführen zu lassen.
- Die Waschanlage „LavaSit Pyra Edition“ darf nur mit Zubehörteilen (siehe Punkt 4), die vom Hersteller zugelassen sind, betrieben und kombiniert werden.
- Weisen Sie das autorisierte Servicepersonal darauf hin, dass bei Wartungs- und Reparaturarbeiten nur Originalteile vom Hersteller verwendet werden dürfen.
- Die Waschanlage mit Netzkabel darf nicht über ein Verlängerungskabel an das Stromnetz angeschlossen werden. Der Netzstecker muss jederzeit zugänglich sein, damit er jederzeit aus der Wandsteckdose gezogen werden kann.
- Bei einer Reiheninstallation von mehreren Waschanlagen darf das Netzkabel einer Anlage nicht durch eine weitere Anlage weitergeführt werden.
- Wenn das Netzkabel dieses Gerätes beschädigt wird, muss es durch den Hersteller oder seinen Kundendienst oder eine ähnlich qualifizierte Person ersetzt werden, um Gefährdungen zu vermeiden.
- Reinigung und Pflege der Waschanlage (siehe I.e + 3.b) nur durch unterwiesenes Reinigungspersonal erledigen lassen.

### I. Multifunktionsbecken (Bild 2)

- a. Langhaarbecken mit Einhebel-Mischbatterie und Handbrause
  - Regulieren Sie die Strahlstärke und Temperatur des Wassers mit dem Hebel der Mischbatterie.
- b. Integrierte Aufnahme für Färbebecher
  - Setzen Sie den Färbebecher in die Aufnahmemulde.
- c. Extra großes Haarsieb
  - Ziehen Sie das Haarsieb am Mittelgriff aus dem Abfluss, um es zu reinigen.

- d. Ergonomisch geformter Nackenausschnitt mit Griffelementen für einfaches Kippen in kundenangepasste Position
- Ihr Kunde kann sich das Waschbecken an den Griffen in die für ihn angenehmste Position kippen.
- e. Pflegehinweise für die Keramik
- Mit einem weichen Tuch oder Mikrofaser Tuch trockenreiben.
  - Hartnäckige Verschmutzungen und Kalkablagerungen mit einem milden Reiniger entfernen.
  - Keinesfalls scheuernde Reinigungsmittel verwenden!

## 2. Komfort-Sessel

- a. Sessel mit elektromotorisch ausschwenkbarer Beinauflage
- Die Beinauflage (*Bild 3*) können Sie mithilfe der Zwei-Tasten-Fernbedienung (*Bild 8*) bedienen.
  - Mit ▲ -Taste fahren Sie die Beinauflage stufenlos hoch.
  - Mit ▼ -Taste senken Sie die Beinauflage stufenlos ab.
  - Die Fernbedienung haftet magnetisch an der rechten Seite des Sessels am Halteknopf. (*Bild 3*)

### Wichtiger Nutzungshinweis zur Fernbedienung:



Die Fernbedienung der Waschanlage ist für die ausschließliche Nutzung mit trockenen Händen durch den Kunden konzipiert.

Um einen störungsfreien Betrieb der elektronischen Komponenten garantieren zu können, darf die Fernbedienung keinesfalls mit Wasser, Shampoo oder anderen Flüssigkeiten in Berührung kommen.

Das Bedienen mit schaumigen oder verschmutzten Händen stört die Funktion der Fernbedienung und der elektrischen Bauteile nachhaltig und kann darüber hinaus zu dauerhaften Verschmutzungen der Tasten führen.

**Bei etwaigen Schäden an der Elektronik durch Nässeeinwirkung ist eine Gewährleistung ausgeschlossen!**

Bei ausnahmsweiser Nutzung der Fernbedienung durch den Friseur weisen wir ausdrücklich auf die unbedingte Verwendung des Kunststoff-Schoners hin.

## 3. Unterbau

Die Installationen und Eckventile befinden sich im Unterbau.

### Hinweis:

- > Wir empfehlen, die Zuleitungen mit einer zentralen Absperrvorrichtung zu versehen.
- > Wenn die Anlage ohne eine entsprechende Absperrvorrichtung betrieben wird, müssen die Eckventile nach Betriebsschluss geschlossen werden.

a. Revisions-Rückwand (*Bild 6*)

- Zum Öffnen der Rückwand lösen Sie die Halterungsschrauben rechts und links mit dem mitgelieferten Inbusschlüssel und nehmen Sie die Rückwand ab.  
**ACHTUNG: vor dem öffnen der Revisionsklappe stets das komplette System stromlos schalten und gegen unbeabsichtigtes Wiedereinschalten sichern!**
- Zum Befestigen der Rückwand schließen Sie die Rückwand und den Korpus wieder mit den Halterungsschrauben mit Hilfe des Inbusschlüssels.

b. Pflegehinweise für Kunststoffoberflächen

- Reinigen Sie die Kunststoffoberfläche des Unterbaus mit einem feuchten Lappen oder einem Mikrofaser Tuch, ggf. mit einem milden Haushaltsreiniger.
- Keinesfalls scheuernde Reinigungsmittel einsetzen!
- Bitte beachten Sie, dass verschiedene Haarchemikalien (vor allem direkt ziehende Farben) auf Kunststoffoberflächen Flecken verursachen, die nicht mehr beseitigt werden können.

#### 4. Zubehör

- Stuhlschoner (Bild 4)  
Zum Schutz des Bezugsstoffes ziehen Sie den Stuhlschoner über die Rückenlehne des Sessels.
- Auflagekissen (Bild 5)  
Die Sitzhöhe des Sessels können Sie mittels des Auflagekissens erhöhen.

#### 5. Varianten der Stromversorgung

##### a. Festanschluss (230V/50Hz Wechselspannung)

- Die Elektromotoren der Beinauflage sind direkt mit bauseitigem Netzkabel verbunden.
- **Der Anschluss an das Stromnetz ist von einer Elektrofachkraft herzustellen!**

##### b. Netzkabel (230V/50Hz Wechselspannung)

- Die Elektromotoren werden mit einem außenliegenden Netzkabel mit Netzstecker an der Steckdose angeschlossen. Das Netzkabel der LavaSit Pyra Edition darf nur an eine ordnungsgemäß installierte und geerdete Schutzkontaktsteckdose angeschlossen werden.
- Optional: Kabelkanal zur Bodenbefestigung (Bild 7) zur Reduzierung der Stolpergefahr. Legen Sie das Stromkabel von der Waschanlage durch den Kabelkanal zur Steckdose.
- Bei einer Waschanlage mit Wandmontage (Wasser und Abwasser über Installationsschacht von der Wand) kann das Netzkabel im Installationsschacht zur Wand geführt und dort in eine Wandsteckdose eingesteckt werden.
- **Bei einer Reiheneinrichtung von mehreren Waschanlagen darf das Netzkabel einer Anlage nicht durch eine weitere Anlage weitergeführt werden!**

**Entsorgung:** Für die Entsorgung dieses Erzeugnisses können öffentlich-rechtliche Bestimmungen besondere Vorschriften hinsichtlich der Entsorgung enthalten. Wie bitten diese zu beachten.

**Technische Daten:** Netzspannung: Input 230V AC +/- 10%, 50Hz

Leistung: 36 W

Schutzklasse: II, mit zusätzlichem Erdanschluss



**Konformität:** In Übereinstimmung mit folgenden Europäischen Richtlinien wurde auf dem Produkt das CE-Zeichen angebracht:

2014/35/EU Niederspannungsrichtlinie

2014/30/EU Elektromagnetische Verträglichkeit

2011/65/EU RoHS-Richtlinie

Die Konformitätserklärung ist beim Inverkehrbringer hinterlegt:

OLYMP GmbH & CO.KG

Hohenheimer Strasse 91-97

70184 Stuttgart

Hinweis: Im Zuge von Produktverbesserungen behalten wir uns technische und optische Veränderungen am Produkt vor.

**Gewährleistung:** Auf die Waschanlage **OLYMP LavaSit Pyra** Edition gewähren wir ein Jahr Gewährleistung ab Lieferdatum. Im Übrigen gelten die gesetzlichen Bestimmungen. Die Gewährleistung erlischt bei unsachgemäßem Anschluss sowie unsachgemäßer Nutzung.

In order to utilise all functions of your new OLYMP wash unit „LavaSit Pyra Edition“ optimally, please read the operation instructions carefully.

„LavaSit Pyra Edition“ is a multifunctional shampoo station for hair washing and color treatment. Although the wash unit corresponds to the state of the art and is safe to operate, it must be considered a potential source of danger, in particular when operated by insufficiently trained personnel or used improperly and not as prescribed. In case of non-intended use, the warranty expires. Personnel working with this unit must be instructed in its operation, cleaning and care based on this instruction manual.

Unauthorized use:

The unit should not be operated by unauthorized persons. In particular, its use by the following persons (including children) must be prevented:

persons with limited physical, sensory or mental capacity, unless supervised by a person responsible for their safety, or receiving operating instructions by such person.

### Safety warnings:

- The wash unit is intended for operation in clean and dry rooms at normal room temperature.
- Installation as well as maintenance and repair work must only be carried out by authorised service personnel or an OLYMP technician. The attached installation instructions „Floor fitting and inline installation“ or „Wall fitting and in-line installation“ are intended for these persons only.
- The installation of a residual current device (FI / RCD) with a rated tripping current of not more than 30mA shall be provided in the house installation.
- We recommend a regular check according to DGUV-3 / VDE 0701-0702 be performed by authorised service personnel.
- The LavaSit Pyra Edition unit must be operated and combined only with accessories (see point 4) which are approved by the manufacturer.
- Instruct the authorised service personnel when performing maintenance or repairs that only original components from the manufacturer must be used.
- The wash unit with power supply cable must not be connected to the power supply by means of an extension cable. The power supply plug must be accessible at all times, so that it can be isolated from the wall socket at any time.
- In case of in-line installation of several wash units, the power supply cable must not be connected via a further unit.
- In case the power supply cable is damaged it must be replaced by the manufacturer or his service contractor or a similarly qualified person in order to prevent hazard.
- Cleaning and care of the wash unit (see I.e + 3.b) must only be performed by cleaners who have received instructions.

## I. Multifunction basin (Fig. 2)

- a. Long hair basin with single lever mixing battery and hand spray
  - The intensity and temperature of the water jet are regulated by means of the mixer battery lever.
- b. Integrated holder for hair-dye beaker
  - Place the hair-dye beaker in the holder aperture.
- c. Extra large hair sieve
  - To clean the hair sieve, remove it from the drain outlet by means of the handle.
- d. Ergonomically designed neckrest with grips enabling easy tilting into position
  - By means of the grips, the customer can tilt the shampoo basin into the position most comfortable for her.

e. Cleaning ceramic parts

- Rub dry with a soft cloth or microfibre cloth.
- Stubborn spots and calcified deposits should be removed using a mild cleansing agent.
- On no account should abrasive cleansers or solvents be used!

## 2. Comfort chair

a. Chair with electrically swivelling leg-support

- The leg-support (*Fig. 3*) is operated by means of the 2-key remote control (*Fig. 8*).
- Move the leg-support upwards by means of the ▲-key.
- Move the leg-support downwards by means of the ▼-key.
- The remote-control unit is secured magnetically to the right-hand side of the seat. (*Fig. 3*)

### Important user information for remote control:



The wash-basin remote control unit is designed exclusively for the use of clients with dry hands.

To guarantee correct operation of the electronic components, the remote control unit must in no circumstances be allowed to come into contact with water, shampoo or other fluids.

If it is operated with hands covered in foam, or with dirty hands, the remote control unit will not operate correctly, there will be lasting damage to the electrical components, and the keys may become permanently soiled.

**The guarantee does not cover damage to the electronics as a result of the effects of wetness!**

If, in exceptional circumstances, stylists need to operate the remote control themselves, it is essential that the plastic cover be used.

## 3. Substructure

The water installations and angle valves are located in the substructure.

### **Please Note:**

- > We recommend to provide the supply lines with a central shut-off device.
- > If the system is operated without a suitable shut-off device, the angle valves must be closed at the end of business hours.

a. Inspection rear panel (*Fig. 6*)

- To open the panel, slacken the hexagon socket fixing screws left and right by means of the hexagon socket key supplied, and remove the panel.

**WARNING: Always isolate the complete system and secure against unintended switch-on before opening the inspection cover!**

- To fasten the panel in place, tighten the fixing screws again with the hexagon socket key.

b. Cleaning instructions for plastic surfaces

- The plastic surfaces of the substructure should be cleaned with a damp cloth or microfibre cloth – or, if necessary, using a mild cleansing agent.
- On no account should abrasive cleansers or solvents be used!
- Please ensure that spots of various hair chemical agents (above all directly applied colouring agents) do not fall on the plastic surfaces, as these cannot be removed.

#### 4. Accessories

- Chair cover (Fig. 4)  
To protect the upholstery, pull the chair cover over the back of the chair.
- Seat cushion (Fig. 5)  
The seating height can be increased by means of the seat cushion.

#### 5. Types of power supply

- a. Fixed installation (230V/50Hz AC voltage)
  - The E-motors for the leg support are directly connected to the client's mains supply.
  - **Connection to the power supply must be performed by a trained electrician!**
- b. Mains cable (230V/50Hz AC voltage)
  - The E-motors are connected to the power socket by means of an external mains cable with mains plug. The mains cable of the LavaSit Pyra Edition must only be connected to a correctly installed and earthed shock-proof socket.
  - Optional: Cable channel for floor installation (Fig. 7) to avoid risk of stumbling.  
Lay the power cable from the shampoo unit through the cable channel to the power socket.
  - If the wash unit is wall mounted (input and output water via installation shaft from the wall), the power supply cable can be laid to the wall in the upper area of the installation shaft and be plugged into a wall socket there.
  - **When several units are installed in-line the power supply cable of one unit must not be connected further to another unit!**

**Disposal:** For the correct disposal of this product, special national regulations or ordinances may apply. Please observe these regulations carefully.

**Technical data:**

Mains voltage:	Input 230 V AC +/- 10%, / 50 Hz
Power input:	36 W
Protective class:	II, with additional grounding connection



**Conformity:** In accordance with the following European Directives, the product has been CE marked:

2014/35 / EU Low Voltage Directive  
2014/30 / EU Electromagnetic compatibility  
2011/65 / EU RoHS Directive

The declaration of conformity is deposited with the distributor:  
OLYMP GmbH & CO.KG  
Hohenheimer Strasse 91-97  
70184 Stuttgart

Note: in the course of product improvements, we reserve the right to make technical and visual changes to the product

**Warranty:** We grant one year warranty from the date of delivery. Otherwise, the statutory provisions apply. The warranty expires in case of improper connection as well as improper use.

## Lees de gebruiksaanwijzing zorgvuldig door om optimaal gebruik te kunnen maken van alle functies van uw

nieuwe OLYMP wasinstallatie „LavaSit Pyra Edition“.

De „LavaSit Pyra Edition“ is een multifunctioneel shampoostation om haar te wassen en kleuren.

De wasinstallatie voldoet aan de actuele stand van de techniek en is veilig. Toch kan ook deze installatie gevaarlijk zijn. Met name als het apparaat wordt bediend door onvoldoende geschoold personeel of als het verkeerd en niet conform het reglementaire gebruik wordt gebruikt. De garantie komt te vervallen wanneer gebruikt voor onbeoogde doeleinden.

Personeel dat met deze installatie werkt, moet aan de hand van deze gebruiksaanwijzing op de hoogte zijn gebracht van de bediening, reiniging en het onderhoud van de installatie.

Onbevoegd gebruik!

De installatie mag niet worden gebruikt door onbevoegden. Dit geldt met name voor personen (ook kinderen) met een beperkt lichamelijk, sensorisch en verstandelijk vermogen, tenzij dergelijke personen door een voor hun veiligheid verantwoordelijke persoon worden begeleid of van deze persoon aanwijzingen hebben gekregen hoe de installatie moet worden bediend.

### Specifieke veiligheidsrichtlijnen:

- De wasinstallatie is bestemd voor het gebruik in schone en droge ruimten met een normale kamertemperatuur.
- De montage alsmede onderhouds- en reparatiewerkzaamheden mogen uitsluitend worden uitgevoerd door geautoriseerd onderhoudspersoneel of een OLYMP-monteur. De bijgevoegde montagehandleiding „Vloermontage en serie-installatie“ resp. „Wandmontage en serie-installatie“ zijn uitsluitend bestemd voor gebruik door deze personen.
- Er moet een aardlekschakelaar (FI / RCD) met een nominale uitschakelstroom van niet meer dan 30mA worden toegevoegd aan de huisinstallatie.
- Wij adviseren om regelmatige controles vlg. DGUV-3 / VDE 0701-0702 door geautoriseerd onderhoudspersoneel te laten uitvoeren.
- De wasinstallatie LavaSit Pyra Edition mag uitsluitend met accessoires (zie punt 4) die door de fabrikant zijn goedgekeurd, worden gebruikt en gecombineerd.
- Maak het geautoriseerde onderhoudspersoneel erop attent dat bij onderhouds- en reparatiewerkzaamheden uitsluitend originele onderdelen van de fabrikant mogen worden gebruikt.
- De wasinstallatie met netsnoer mag niet via een verlengsnoer op het lichtnet worden aangesloten. De stekker moet te allen tijde toegankelijk zijn zodat deze op elk moment uit het stopcontact kan worden getrokken.
- Bij een serie-installatie van meerdere wasinstallaties mag het netsnoer van een installatie niet op een installatie ernaast worden aangesloten.
- Als het netsnoer van deze wasinstallatie wordt beschadigd, moet het door de fabrikant of zijn servicedienst of een soortgelijk gekwalificeerde persoon worden vervangen om risico's te voorkomen.
- Laat reiniging en onderhoud van de wasinstallatie (zie l.e) uitsluitend door hierin geïnstrueerd schoonmaakpersoneel uitvoeren.

### I. Multifunctiebekken (afb. 2)

- a. Bekken voor lang haar met mengkraan met één hendel en handdouche
  - Reguleer de straalsterkte en temperatuur van het water met de hendel van de mengkraan.
- b. Geïntegreerde opname voor verfbekers
  - Zet de verfbeker in de opname-utholling.
- c. Extra grote haarzeef

- Trek de haarzeef aan de greep in het midden uit de afvoer om hem schoon te maken.
- d. Ergonomisch gevormde nekuitsnijding met greep-elementen om hem gemakkelijk in de juiste stand voor de klant te kunnen kantelen
  - Uw klant kan het wasbekken met de grepen in de voor haar/hem aangenaamste positie zetten.
- e. Onderhoudsinstructies voor de keramische onderdelen
  - Met een zachte doek of doek van microfibre droogwrijven.
  - Hardnekkig vuil en kalkafzettingen met een mild schoonmaakmiddel verwijderen.
  - Nooit schurende schoonmaakmiddelen gebruiken!

## 2. Comfortstoel

- a. Stoel met via elektromotor uit te draaien beensteun
- De beensteun (afb. 3) kunt u met behulp van een afstandsbediening met twee toetsen (afb. 8) bedienen.
  - Met ▲-toets brengt u de beensteun traploos omhoog.
  - Met ▼-toets laat u de beensteun traploos zakken.
  - De afstandsbediening zit met een magneet aan de rechter zijde van de stoel op de vastzetknop. (afb.3)

### Belangrijke aanwijzing bij het gebruik van de afstandsbediening:



De afstandsbediening van de wasinstallatie is uitsluitend voor het gebruik met droge handen door de klant geconcentreerd.

Om een storingsvrij gebruik van de elektronische componenten te kunnen garanderen mag de afstandsbediening nooit met water, shampoo of andere vloeistoffen in aanraking komen.

Het bedienen met vuile handen of handen vol schuim stoort het functioneren van de afstandsbediening en de elektrische onderdelen blijvend en kan bovendien tot permanent vuil op de toetsen leiden.

### **Bij eventuele schade aan de elektronica door vochtinwerking is garantie uitgesloten!**

Als de afstandsbediening ooit door de kapper gebruikt wordt, wijzen wij er uitdrukkelijk op dat de kunststof hoes absoluut gebruikt moet worden.

## 3. Onderbouw

De installaties en hoekventielen bevinden zich in de onderbouw.

### **Opm.:**

- > Wij raden u aan de voedingskabels te voorzien van een centrale uitschakeleenheid.
  - > Als het systeem wordt bediend zonder een geschikte uitschakeleenheid, dan moeten de hoekventielen worden gesloten aan het einde van de werkdag.
- a. Revisie achterwand (afb. 6)
- Om de achterwand te openen maakt u de schroeven van de houder rechts en links los met de meegeleverde inbussleutel; dan kunt u de achterwand eraf halen.  
**ATTENTIE: alvorens het onderhoudsluik te openen, altijd het complete systeem stroomloos schakelen en beveiligen tegen het onbedoeld opnieuw inschakelen!**
  - Om de achterwand te bevestigen sluit u de achterwand en de body weer met de schroeven van de houder met behulp van de inbussleutel.
- b. Onderhoudstips voor oppervlakken van kunststof
- Reinig het kunststof oppervlak van de onderbouw met een vochtige lap of met een doek van microfibre, eventueel met een mild huishoudschoonmaakmiddel.
  - Gebruik nooit schurende schoonmaakmiddelen!
  - Let op dat verschillende haarchemicaliën (vooral direct-trekkende kleuren) op kunststof oppervlakken vlekken veroorzaken die niet meer kunnen worden verwijderd.

#### 4. Toebehoren

- Stoelhoes (afb. 4)  
Ter bescherming van de stoelbekleding trekt de stoelhoes over de rug van de stoel.
- Kussen (afb. 5)  
De zithoogte van de stoel kunt door middel van een kussen verhogen.

#### 5. Varianten in de stroomvoorzorging

- a. Vaste aansluiting (230V/50Hz wisselspanning)
  - De elektromotoren van de beensteun zijn direct met de elektrische kabel verbonden.
  - **De aansluiting aan het stroomnet dient door een elektricien te geschieden!**
- b. Elektriciteitskabel (230V/50Hz wisselspanning)
  - De elektromotoren worden met een elektriciteitskabel die aan de buitenkant zit aan een stopcontact aangesloten. De elektriciteitskabel van de LavaSit Pyra Edition mag alleen aan een correct geïnstalleerde en geaarde contactdoos aangesloten worden.
  - Optioneel: kabelkanaal voor bevestiging op de vloer (afb. 7) om gevaar te struikelen te verminderen. Leg de elektriciteitskabel van de wasinstallatie door het kabelkanaal naar de contactdoos.
  - Bij een wasinstallatie met wandmontage (watertoevoer en waterafvoer via een installatieschacht in de muur) kan het netsnoer bovenin de installatieschacht naar de muur worden geleid en daar in een wandcontactdoos worden gestoken.
  - **Bij een serie-installatie van meerdere wasinstallaties mag het netsnoer van een installatie niet op een installatie ernaast worden aangesloten!**

**Afvoer:** Voor het weggooien van dit product kan de wet speciale voorschriften bevatten ten aanzien van het weggooien. Houd hier rekening mee.

**Technische gegevens:**

Netspanning:	Ingang 230 V AC +/- 10%, / 50 Hz
Stroomaansluiting:	36 W
Beschermklasse:	II, met extra aardverbinding 

**Conformiteit:** Het product is CE-gemarkeerd in overeenstemming met de volgende Europese Richtlijnen:

- 2014/35 / EU Low Voltage Directive (Laagspanningsrichtlijn)
- 2014/30 / EU Electromagnetic compatibility (Elektromagnetische compatibiliteit)
- 2011/65 / EU RoHS Directive (RoHS Richtlijn)

De verklaring van conformiteit is neergelegd bij de distributeur:  
 OLYMP GmbH & CO.KG  
 Hohenheimer Strasse 91-97  
 70184 Stuttgart

Opmerking: in het kader van continue productverbeteringen, behouden wij het recht voor het product technisch en visueel aan te passen.

**Garantie:** Wij verlenen een garantie van één jaar vanaf de aankoopdatum. Wettelijke bepalingen zijn anders van toepassing. De garantie komt te vervallen in het geval van zowel onjuiste aansluiting als incorrect gebruik.

Pour être en mesure d'utiliser de façon optimale toutes les fonctions de votre nouveau bac à shampooing « **LavaSit Pyra Edition** » d'OLYMP, veuillez lire attentivement ce mode d'emploi.

„LavaSit Pyra Edition“ est un lav-tête multifonctionnel destiné au lavage et au traitement de coloration des cheveux.

Le bac à shampooing est à la pointe de la technologie et garantit un fonctionnement sûr. Néanmoins, le bac doit être considéré comme une source potentielle de danger, surtout lorsqu'il est exploité par du personnel insuffisamment qualifié ou en cas d'exploitation inappropriée et non conforme à l'utilisation prévue. La garantie expire en cas d'utilisation non prévue.

Tout personnel travaillant avec cet bac doit être instruit dans la manipulation et le nettoyage correct sur la base du présent mode d'emploi.

Utilisation non autorisée !

Des personnes non autorisées n'ont pas le droit d'utiliser le bac, et en particulier les personnes suivantes (y compris les enfants) : des personnes avec des restrictions de capacités physiques, sensorielles ou mentales, sauf sous la surveillance d'une personne responsable de leur sécurité ou sur la base d'instructions données par une telle personne.

### Consignes de sécurité:

- Le bac à shampooing doit être utilisé dans des locaux propres et secs où règne une température ambiante normale.
- Le montage ainsi que les travaux d'entretien et de réparation doivent être exécutés exclusivement par du personnel de maintenance habilité ou un technicien d'OLYMP. La notice de montage « Montage au sol et installation en rangée » ou « Montage mural et installation en rangée » jointe est destinée uniquement à ces personnes.
- Un disjoncteur différentiel (FI/RCD) avec un courant de déclenchement d'intensité nominale ne dépassant pas 30 mA doit être en place en cas d'installation domestique.
- Nous recommandons de faire procéder, à intervalles réguliers, à des contrôles selon DGUV-3 / VDE 0701-0702 par du personnel de maintenance habilité.
- N'utilisez que des accessoires (voir point 4) autorisés par le fabricant.
- Attirez l'attention du personnel de maintenance habilité sur le fait qu'il ne doit utiliser que des pièces détachées du fabricant lors de travaux d'entretien et de réparation.
- Le bac à shampooing muni d'un cordon secteur ne doit pas être raccordé au réseau par l'intermédiaire d'un prolongateur. La fiche du cordon secteur doit toujours être accessible, afin qu'elle puisse être retirée à tout moment de la prise de courant murale.
- En cas d'installation en rangée de plusieurs bacs à shampooing, le cordon secteur d'un bac ne doit pas être posé à travers un autre bac.
- Si le cordon secteur du bac à shampooing est endommagé, il doit être remplacé par le fabricant, son service après-vente ou une personne ayant une qualification analogue, afin d'éviter tout danger.
- Le nettoyage du bac à shampooing (voir 1.e + 3.b) ne doit être réalisé que par du personnel de nettoyage ayant reçu des instructions adéquates.

## I. Vasque multifonction (illustration 2)

- a. Vasque pour cheveux longs avec mitigeur à levier et douchette
  - Réglez l'intensité du jet et la température de l'eau à l'aide du levier du mitigeur.
- b. Logement intégré pour récipients de teinture
  - Placez les récipients de teinture dans le logement.
- c. Filtre à cheveux extra grand
  - Tirez le filtre à cheveux de l'écoulement par la poignée centrale pour le nettoyer.

- d. Découpe de forme ergonomique pour la nuque avec éléments de préhension pour le basculement aisé dans la position adaptée au client
- A l'aide des poignées, votre client peut basculer la vasque dans la position qui lui convient.
- e. Entretien de la céramique
- La sécher avec un chiffon doux ou un chiffon en microfibre.
  - Eliminer les salissures tenaces et les dépôts de calcaire avec un produit nettoyant doux.
  - Ne jamais utiliser de produits à récurer !

## 2. Fauteuil confort

- a. Fauteuil avec repose-jambes pivotant à moteur électrique
- Vous pouvez commander le repose-jambes (*illustration 3*) à l'aide de la télécommande à deux touches (*illustration 8*).
  - Appuyez sur la touche ▲ pour remonter le repose-jambes en continu.
  - Appuyez sur la touche ▼ pour descendre le repose-jambes en continu.
  - La télécommande adhère magnétiquement sur le côté droit du fauteuil, au bouton de maintien. (*illustration 3*)

### Instruction importante relative à l'utilisation de la télécommande



La télécommande de l'installation pour le shampoing est exclusivement conçue pour être utilisée par le client dans le but d'éviter tout contact avec des mains mouillées. Afin de garantir le bon fonctionnement des composants électroniques, la télécommande ne doit en aucun cas entrer en contact avec de l'eau, du shampoing ou d'autres liquides. Toute utilisation avec des mains sales ou couvertes de mousse entraîne à terme le dysfonctionnement de la télécommande et des composants électriques et peut encrasser de manière définitive les touches du système.

### **Exclusion de la garantie en cas de dommages au matériel électronique suite à des projections d'eau !**

En cas d'utilisation exceptionnelle de la télécommande par le coiffeur, nous recommandons impérativement l'emploi d'un étui de protection en plastique.

## 3. Infrastructure

Les équipements et les vannes d'équerre se trouvent dans l'infrastructure.

### **Nota :**

- > Il est conseillé d'installer un dispositif d'arrêt central sur les lignes d'alimentation électrique.
- > En cas d'utilisation de l'appareil sans un dispositif d'arrêt approprié, les vannes d'angle doivent être fermées en fin de journée.

- a. Paroi arrière d'inspection (*illustration 6*)
- Pour ouvrir la paroi arrière, dévissez les vis de fixation à droite et à gauche avec la clé pour vis à six pans creux fournie et retirez la paroi arrière.  
**IMPORTANT : Avant le retrait du panneau amovible, toujours mettre le système complet hors tension et empêcher toute remise sous tension involontaire !**
  - Pour fixer la paroi arrière, refermez la paroi arrière et le corps avec les vis de fixation à l'aide de la clé pour vis à six pans creux.
- b. Entretien des surfaces en plastique
- Nettoyez la surface en plastique de l'infrastructure avec un chiffon humide ou un chiffon en microfibre, en utilisant le cas échéant un produit de nettoyage doux.
  - Ne jamais utiliser de produits à récurer !
  - Veuillez tenir compte du fait que diverses substances chimiques pour les cheveux (principalement les teintures pénétrant directement) provoquent des taches indélébiles sur les revêtements en matière plastique.

#### 4. Accessoires

- Protection (*illustration 4*)  
Pour protéger le tissu qui recouvre le fauteuil, tirez la protection sur le dossier.
- Coussin (*illustration 5*)  
Vous pouvez augmenter la hauteur d'assise à l'aide du coussin.

#### 5. Variantes d'alimentation électrique

- Branchement fixe (tension alternative 230 V/50 Hz)
  - Les moteurs électriques du repose-jambes sont reliés directement avec un câble secteur incombant au client.
  - **Le raccordement au réseau électrique doit être confié à un électricien qualifié !**
- Câble secteur (tension alternative 230 V/50 Hz)
  - Les moteurs électriques sont reliés à la prise de courant par un câble secteur externe, muni d'une fiche. Le câble secteur de l'installation LavaSit Pyra Edition doit être raccordé uniquement à une prise de courant avec contact de protection dûment installée et mise à la terre.
  - Option : Conduite de câble à fixer au sol (*illustration 7*) pour réduire le risque de trébucher. Faites passer le câble d'alimentation entre l'installation de shampooinage et la prise de courant dans la conduite de câble.
  - Dans le cas d'un bac à shampooing à montage mural (alimentation en eau propre et évacuation des eaux usées par l'intermédiaire d'une gaine issue du mur), le cordon secteur peut être posé à la partie supérieure de la gaine et enfiché dans une prise de courant murale.
  - **En cas d'installation en rangée de plusieurs bacs à shampooing, le cordon secteur d'un bac ne doit pas être posé à travers un autre bac !**

**Élimination:** Les réglementations et la législation peuvent prévoir des dispositions particulières concernant l'élimination de ce produit. Nous vous prions de vous y conformer.

**Spécifications:** Tension de secteur : entrée 230 V AC +/- 10%, / 50 Hz  
 Entrée de puissance: 36 W  
 Classe de protection: II, avec connexion de mise à la terre supplémentaire



**Conformité:** Conformément aux directives européennes ci-dessous, le produit comporte le marquage CE :

2014/35 / EU Low Voltage Directive (Directive basse tension)

2014/30 / EU Electromagnetic compatibility (Compatibilité électromagnétique)

2011/65 / EU RoHS Directive (Directive RoHS)

La déclaration de conformité est disponible auprès du distributeur :

OLYMP GmbH & CO.KG  
 Hohenheimer Strasse 91-97  
 70184 Stuttgart

Remarque : dans le cadre de l'amélioration du produit, nous nous réservons le droit d'effectuer des modifications techniques et visuelles sur le produit

**Garantie:** Un an à compter de la date de livraison. Sinon, les dispositions réglementaires s'appliquent. La garantie expire en cas de branchement ou d'utilisation inapproprié du produit.

Per un utilizzo ottimale di tutte le funzioni dell'impianto di lavatesta OLYMP "LavaSit Pyra Edition" è necessario leggere attentamente le istruzioni d'uso.

„LavaSit Pyra Edition“ è una stazione per shampoo multifunzionale per il lavaggio dei capelli e il trattamento di applicazione del colore.

L'impianto di lavatesta asciugacapelli è conforme allo stato attuale della tecnica e ha un funzionamento sicuro. Ciononostante L'impianto può essere fonte di pericoli. In particolare nel caso in cui venga utilizzato da personale non sufficientemente preparato oppure se usato in modo improprio e non conforme all'impiego previsto. In caso di utilizzo non previsto, la garanzia scade.

Il personale che lavora con questo apparecchio deve essere addestrato, sulla base delle presenti istruzioni per l'uso, in merito a utilizzo, pulizia e manutenzione L'impianto.

Utilizzo non autorizzato!

L'impianto di lavatesta non deve essere utilizzato da persone non autorizzate. In particolare da persone (bambini inclusi): con capacità fisiche, sensoriali o mentali ridotte, a meno che non vengano sorvegliate da una persona responsabile della loro sicurezza oppure ricevano dalla stessa istruzioni sull'utilizzo L'impianto.

### Avvertenze rilevanti per:

- L'impianto di lavatesta è destinato all'utilizzo in ambienti puliti e asciutti a normale temperatura ambiente.
- Il montaggio nonché le operazioni di manutenzione e riparazione è consentito esclusivamente al personale di assistenza autorizzato o a un tecnico della OLYMP. Le allegate istruzioni di montaggio "Montaggio a pavimento e installazione in serie" ovvero "Montaggio a parete e installazione in serie" sono destinate solo all'uso da parte delle suddette persone.
- Nell'installazione domestica, è necessario utilizzare un dispositivo a corrente residua (FI/RCD) con una corrente di intervento nominale non superiore a 30 mA.
- Si raccomanda di fare eseguire periodicamente da parte di personale di assistenza autorizzato le verifiche secondo DGUV-3 / VDE 0701-0702.
- L'uso, la gestione e la combinazione dell'impianto di lavatesta sono consentiti solo con gli accessori (vedi punto 4) approvati dal produttore.
- Occorre fare presente al personale di assistenza autorizzato che in caso di operazioni di manutenzione e riparazione è consentito solo l'uso di ricambi originali del produttore.
- L'impianto di lavatesta dotato di cavo di alimentazione non dovrà essere collegato alla rete elettrica mediante prolunga elettrica. La spina dovrà essere raggiungibile in ogni momento in modo da poter essere estratta immediatamente dalla presa fissa.
- In caso di installazione in serie di più impianti lavatesta il cavo di alimentazione non dovrà attraversare un altro impianto.
- In caso di danneggiamento del cavo di alimentazione dell'apparecchiatura, per escludere eventuali pericoli, questo dovrà essere sostituito da parte del costruttore e del relativo servizio di assistenza tecnica o da parte di altra persona idoneamente qualificata.
- La pulizia e la cura dell'impianto (vedi I.e + 3.b) dovrà essere eseguita solo da personale di pulizia abilitato.

### I. Lavello multifunzionale (figura 2)

- a. Lavello per capelli lunghi con miscelatore ad una leva e doccia
  - L'intensità del getto e la temperatura dell'acqua possono essere regolati con la leva del miscelatore.
- b. Supporto integrato per recipienti di tinte
  - Appoggiare il recipiente della tinta nella conca di supporto.
- c. Rete per capelli extra grande
  - Estrarre la rete per capelli dall'impugnatura centrale fuori dallo scolo per pulirla.

- d. Appoggio per la nuca di forma ergonomica con elementi di presa per un facile ribaltamento nella posizione più comoda per il cliente
- Il Vostro cliente può adattarsi il livello per mezzo delle impugnature nella posizione più comoda e gradevole.
- e. Informazioni per la cura delle ceramiche
- Asciugare con un panno morbido o a microfibre.
  - La sporcizia ostinata e i depositi di calcare possono essere eliminati con un detergente delicato.
  - Non utilizzare in nessun caso dei detergenti aggressivi!

## 2. Poltrona comfort

- a. Poltrona con appoggio per le gambe motorizzato elettricamente
- L'appoggio per le gambe (*figura 3*) può essere comandato con l'ausilio del telecomando a due tasti (*figura 8*).
  - Tramite il tasto ▲ potete sollevare di continuo l'appoggio per le gambe.
  - Tramite il tasto ▼ potete abbassare di continuo l'appoggio per le gambe.
  - Il telecomando è provvisto di una calamita d'attacco nella parte destra sul bottone della poltrona. (*figura 3*)

### Avvertenza importante per l'utilizzo dei telecomando:



Il telecomando dell'impianto lavabo deve essere utilizzato dalla cliente esclusivamente con le mani asciutte.

Per garantire il corretto funzionamento dei componenti elettronici, il telecomando non deve assolutamente venire a contatto con acqua, shampoo o altri liquidi.

Se il telecomando viene utilizzato con le mani sporche o bagnate di schiuma si possono danneggiare permanentemente i componenti elettrici e si possono sporcare irrimediabilmente i tasti.

**Il produttore declina qualsiasi responsabilità per i danni provocati dal contatto dei componenti elettronici con i liquidi!**

Se il telecomando viene eccezionalmente utilizzato dal parrucchiere, si dovrà assolutamente utilizzare la protezione in plastica.

## 3. Sottostruttura

Le installazioni e le valvole angolari si trovano nella sottostruttura.

### Avvertenza:

- > Raccomandiamo di gestire le linee di alimentazione con un dispositivo di spegnimento centrale.
- > Se il sistema viene utilizzato senza un dispositivo di spegnimento adatto, le valvole angolari devono essere chiuse alla fine dell'orario di lavoro.

- a. Pannello posteriore per revisioni (*figura 6*)
- Per aprire il pannello posteriore occorre allentare le viti di fissaggio a destra e a sinistra con la chiave a brugola fornita in dotazione e rimuovere quindi il pannello posteriore.  
**ATTENZIONE: prima di aprire il coperchio dell'apertura d'ispezione dovrà sempre essere interrotta l'alimentazione elettrica su tutto il sistema e lo stesso messo in sicurezza contro l'accensione accidentale!**
  - Per fissare il pannello posteriore basta chiuderlo insieme al corpo e serrarlo nuovamente con le viti di fissaggio servendosi della chiave a brugola.
- b. Informazioni per la cura delle superfici plastiche
- Pulire le superfici plastiche della sottostruttura con un panno umido o un panno di microfibre, utilizzando all'occorrenza un detergente domestico delicato.
  - Non utilizzare in nessun caso dei detergenti aggressivi!
  - Occorre tenere presente che diverse sostanze chimiche per capelli (prima di tutti i colori ad azione diretta) causano macchie indelebili sulle superfici in materiale sintetico.

#### 4. Accessori

- Protezione per la poltrona (figura 4)  
Per proteggere la stoffa di rivestimento, coprite lo schienale della poltrona con la protezione appositamente prevista.
- Cuscino d'appoggio (figura 5)  
L'altezza della poltrona può essere aumentata per mezzo del cuscino d'appoggio.

#### 5. Varianti d'alimentazione elettrica

- a. Allacciamento fisso (230V/50Hz in corrente alternata)
- I motori elettrici dell'appoggio per le gambe sono direttamente collegati con il cavo d'alimentazione.
  - **L'allacciamento alla rete elettrica deve essere comunque effettuato da parte di un elettricista specializzato!**
- b. Cavo d'alimentazione (230V/50Hz in corrente alternata)
- I motori elettrici vengono collegati alla rete elettrica attraverso un cavo d'alimentazione esterno alla presa di corrente. Il cavo d'alimentazione del LavaSit Pyra Edition deve essere collegato esclusivamente ad una presa di corrente installata conformemente alle prescrizioni vigenti sul luogo e che sia munita di un apposito contatto di protezione e dispersione a terra.
  - Opzionale: Canalina cavi per la posatura sul pavimento (*figura 7*) e per ridurre il pericolo d'inciampamento.  
Posare il cavo d'alimentazione dall'impianto di lavaggio attraverso la canalina cavi verso la presa di corrente.
  - In caso di impianto di lavatesta con montaggio a parete (alimentazione acqua e scarico attraverso il vano d'installazione nella parete) il cavo di alimentazione può essere posizionato nella parte superiore del vano d'installazione e lì inserito in una presa a parete.
  - **In caso di installazione in serie di più impianti lavatesta il cavo di alimentazione non dovrà attraversare un altro impianto!**

**Smaltimento:** Per lo smaltimento di questo prodotto, alcune disposizioni pubbliche giuridiche potrebbero richiedere il rispetto di particolari prescrizioni dal punto di vista dello smaltimento. Vi preghiamo pertanto di osservarle.

**Dati tecnici:**

Tensione di rete:	ingresso: 230 V AC +/- 10%, / 50 Hz
Ingresso alimentazione:	36 W
Classe di protezione:	II, con connessione di messa a terra aggiuntiva



**Conformità:** Al prodotto è stata applicata marcatura CE in conformità con le seguenti direttive europee:

- 2014/35 / EU Low Voltage Directive (Direttiva sulla bassa tensione)
- 2014/30 / EU Electromagnetic compatibility (Compatibilità elettromagnetica)
- 2011/65 / EU RoHS Directive (Direttiva RoHS)

La dichiarazione di conformità è depositata presso il distributore :

OLYMP GmbH & CO.KG  
Hohenheimer Strasse 91-97  
70184 Stuttgart

Nota: nel corso dei processi di miglioramento del prodotto, ci riserviamo il diritto di apportare modifiche tecniche e visive al prodotto.

**Garanzia:** Garantiamo un anno di garanzia dalla data di consegna. In caso contrario, si applicano le disposizioni di legge. La garanzia scade in caso di collegamento errato e uso improprio.

Para poder aprovechar todas las funciones de la unidad nueva de lavado de OLYMP "LavaSit Pyra Edition" lea por favor detenidamente las observaciones de manejo.

„LavaSit Pyra Edition“ es una estación para lavado de cabello y tratamientos de color.

La unidad de lavado cumple con los requisitos tecnológicos más actuales y su uso resulta seguro.

No obstante, existe la posibilidad de que se derive algún tipo de peligro. Esto puede ocurrir sobre todo si lo utiliza personal con una formación insuficiente o de una forma inadecuada, dándole un uso distinto al previsto. En caso de utilizarse para un fin distinto al descrito, la garantía no será efectiva.

El personal que trabaje con esta unidad deberá estar familiarizado con su manejo, limpieza y cuidado conforme a lo dispuesto en las instrucciones de uso.

¡Uso no autorizado!

La unidad de lavado no se puede dejar a la disposición de personas no autorizadas. Especialmente no a aquellas personas (inclusive los niños): con capacidades físicas, sensoriales o mentales limitadas, a no ser que se encuentren bajo la custodia de una persona responsable de su seguridad o hayan obtenido instrucciones por parte de ésta respecto al uso del unidad.

### Observaciones de advertencia importantes:

- La unidad de lavado se ha concebido para su funcionamiento e instalación en locales limpios y secos a temperatura ambiental normal.
- Tanto el montaje como también los trabajos de mantenimiento y reparación solamente pueden ser realizados por personal autorizado de servicio o de un técnico de OLYMP. Las instrucciones de montaje adjuntas "Montaje en el suelo e instalación en fila" o bien "Montaje mural e instalación en fila" están destinadas únicamente para el uso por parte de estas personas.
- La instalación interna debe contar con un dispositivo de corriente residual (FI / RCD) con una corriente de desconexión nominal inferior a 30 mA.
- Recomendamos realizar las comprobaciones regulares según DGUV-3 / VDE 0701-0702 por personal autorizado de servicio.
- La unidad de lavado LavaSit Pyra Edition solamente se puede hacer funcionar y combinar con los accesorios (véase punto 4) que hayan sido autorizados por el fabricante.
- Indique al personal autorizado de servicio que en el momento de realizar los trabajos de mantenimiento y reparación solamente se pueden utilizar piezas originales del fabricante.
- La unidad de lavado con cable a la red no se puede conectar por un cable de prolongación a la red de corriente eléctrica. La clavija de enchufe a la red tiene que estar siempre accesible, para que pueda ser retirada en cualquier momento de la caja de enchufe mural.
- En el caso de una instalación en fila de varias unidades de lavado, el cable a la red de una unidad no se puede conducir por otra unidad
- Si se daña el cable a la red de este aparato, este debe ser reemplazado por el fabricante o su servicio de asistencia al cliente, o bien por una persona con una cualificación semejante para evitar posibles riesgos.
- Únicamente poner en manos de personal correspondientemente instruido la limpieza y el cuidado de la unidad de lavado (véase I.e + 3.b).

### I. Lavabo multifuncional (Ilustr. 2)

- a. Lavabo para cabello largo con batería de mezcla de una palanca y ducha manual
  - Regule la intensidad del chorro y la temperatura del agua con la palanca de la batería de mezcla.
- b. Alojamiento integrado para vasos de tinte
  - Coloque los vasos de tinte en la cavidad de alojamiento.
- c. Tamiz extra grande para el cabello
  - Saque del desagüe el tamiz para cabello tomándolo por la manilla central para limpiarlo.

- d. Entalle para la nuca ergonómicamente conformado con elementos de agarre para abatir sencillamente a la posición acomodada al cliente
  - Su cliente puede abatir el lavabo por los mangos a la posición que le sea más agradable.
- e. Notas de conservación para la cerámica
  - Frotar seca con un paño suave o un paño de micro fibra.
  - Limpiar la suciedad persistente y los sedimentos de cal con un detergente suave.
  - ¡No usar en ningún caso detergentes abrasivos!

## 2. Sillón Komfort

- a. Sillón con apoyo de piernas accionado a motor eléctrico
  - El apoyo para las piernas (*Ilustr. 3*) puede regularse con la ayuda del control remoto de dos teclas (*Ilustr. 8*).
  - Con la tecla ▲ se eleva sin graduación el apoyo para las piernas.
  - Con la tecla ▼ se desciende sin graduación el apoyo para las piernas.
  - El control remoto se adhiere magnéticamente al lateral derecho del sillón, por debajo del botón de retención. (*Ilustr. 3*)

### Información importante para el uso de los mandos a distancia



El mando a distancia del lavabo ha sido concebido exclusivamente para ser utilizado por el cliente con las manos secas.

Sólo se puede garantizar un funcionamiento perfecto de los componentes electrónicos si se evita absolutamente que el mando a distancia entre en contacto con agua, champú u otros líquidos.

El manejo con las manos cubiertas de espuma o sucias perjudica el funcionamiento del mando a distancia y de los componentes eléctricos y las teclas se pueden ensuciar además de forma persistente.

**¡Daños que se produzcan en el sistema electrónico por efectos de la humedad o líquidos están excluidos de la garantía!**

Si, en caso de excepción, el mando a distancia es utilizado por el peluquero, advertimos expresamente que se debe emplear sin falta la funda protectora de plástico.

## 3. Infraestructura:

Las instalaciones y las válvulas angulares se encuentran en la infraestructura.

### Nota:

- > Se recomienda que las líneas de alimentación cuenten con un dispositivo de cierre central.
- > Si el sistema funciona sin un dispositivo de cierre adecuado, se deberán cerrar las válvulas de ángulo al finalizar la jornada laboral.

- a. Panel trasero para revisión (*Ilustr. 6*)
  - Para la apertura del panel trasero, suelte con la llave de vaso adjunta los tornillos de sujeción a izquierda y derecha y retire el mismo.  
**ATENCIÓN: ¡Antes de abrir la tapa de inspección, desconectar el sistema por completo y asegurarlo para evitar una reconexión involuntaria!**
  - Para la fijación del panel trasero, cierre de nuevo el panel trasero y el cuerpo con los tornillos de sujeción con ayuda de la llave de vaso.
- b. Notas para la conservación de las superficies de plástico
  - Limpie la superficie de plástico de la infraestructura con un paño húmedo o un paño de micro fibra y, si fuese necesario, con un detergente doméstico suave.
  - ¡No usar en ningún caso detergentes abrasivos!
  - Tener en cuenta que los diversos productos químicos del pelo (ante todo tintes de absorción directa) causan manchas en las superficies sintéticas que no se pueden volver a eliminar.

#### 4. Accesorios

- Funda de sillón (*Ilustr. 4*)  
Para protección del material del acolchado se coloca la funda de sillón sobre el respaldo del mismo.
- Cojín de apoyo (*Ilustr. 5*)  
La altura de asiento del sillón puede incrementarla mediante el cojín de apoyo.

#### 5. Variantes del suministro eléctrico

##### a. Toma fija (230V/50Hz, corriente alterna)

- Los motores eléctricos del apoyo de piernas están conectados directamente con el cable de alimentación del local.
- **La conexión a la red eléctrica debe realizarla un electricista!**

##### b. Cable de alimentación (230V/50Hz, corriente alterna)

- Los motores eléctricos se enchufan a la toma de corriente mediante un cable de alimentación externo con conector. El cable de alimentación del LavaSit Pyra Edition debe conectarse solamente a una caja de enchufe con toma tierra reglamentariamente instalada y puesta a tierra.
- Optativamente: canaleta de cable para fijación al suelo (*Ilustr. 7*) a fin de reducir el peligro de tropezos. Tienda el cable eléctrico desde el equipo de lavado por la canaleta de cables hasta la caja de enchufe.
- En el caso de una unidad de lavado con montaje mural (agua y desagüe por cavidad de instalación de la pared) se puede conducir el cable a la red en el área superior de la cavidad de instalación hacia la pared y conectar allí a una caja de enchufe mural.
- **En el caso de una instalación en fila de varias unidades de lavado, el cable a la red de una unidad no se puede conducir por otra unidad!**

**Eliminación y reciclaje:** La eliminación de este producto puede estar sujeta a normas particulares de las ordenanzas públicas – jurídicas. Rogamos observar las mismas.

#### Datos técnicos:

Tensión de alimentación: Entrada 230 V AC +/- 10%, / 50 Hz

Entrada de alimentación: 36 W

Clase de protección: II, con conexión a tierra adicional



#### Conformidad:

De conformidad con las siguientes Directivas Europeas, el producto cuenta con la marca CE:

2014/35 / EU Low Voltage Directive (Directiva sobre límites de tensión)

2014/30 / EU Electromagnetic compatibility (Directiva sobre compatibilidad Electromagnética)

2011/65 / EU RoHS Directive (Directiva 2011/65 / UE sobre restricciones a la utilización de determinadas sustancias peligrosas en aparatos eléctricos y electrónicos)

La declaración de conformidad se ha depositado con el distribuidor :

OLYMP GmbH & CO.KG  
Hohenheimer Strasse 91-97  
70184 Stuttgart

Nota: en caso de mejoras al producto, nos reservamos el derecho a realizar cambios técnicos y visuales al producto.

#### Garantía:

La empresa ofrece una garantía de un año desde la fecha de entrega. En cualquier otro caso, se aplicarán las disposiciones legales correspondientes. La garantía no es aplicable en caso de conexión incorrecta o uso inapropiado.

Para utilizar todas as funções da sua nova unidade de lavagem OLYMP „LavaSit Pyra Edition“, leia atentamente as instruções de operação.

„LavaSit Pyra Edition“ é um dispositivo de champô multifuncional para lavagem de cabelos e tratamento de cores. Embora a unidade de lavagem corresponda ao estado da técnica e seja segura de operar, deve ser considerada uma fonte potencial de perigo, em particular quando operada por pessoal insuficientemente treinado ou usada indevidamente e não como prescrito. Em caso de utilização indevida, a garantia é anulada. O pessoal que trabalha com esta unidade deve ser instruído em sua operação, limpeza e cuidados com base neste manual de instruções.

Uso não autorizado:

A unidade não deve ser operada por pessoas não autorizadas. Em particular, a sua utilização pelas seguintes pessoas (incluindo crianças) deve ser evitada:

pessoas com capacidade física, sensorial ou mental limitada, a menos que supervisionadas por uma pessoa responsável pela sua segurança, ou que recebam instruções de operação por essa pessoa.

### **Avisos de segurança:**

- A unidade de lavagem destina-se a funcionar em salas limpas e secas à temperatura ambiente normal.
- A instalação, bem como os trabalhos de manutenção e reparação, só devem ser executados por pessoal de assistência técnica autorizado ou por um técnico da OLYMP. As instruções de instalação em anexo „Montagem no piso e instalação em linha“ ou „Instalação na parede e instalação em linha“ destinam-se apenas a essas pessoas.
- Deve ser fornecido na instalação doméstica um dispositivo de corrente residual (FI / RCD) com uma corrente nominal de disparo não superior a 30 mA.
- Recomendamos que uma verificação regular de acordo com a DGUV-3 / VDE 0701-0702 seja realizada por pessoal de serviço autorizado.
- A unidade LavaSit Pyra Edition deve ser operada e combinada apenas com acessórios (ver ponto 4) aprovados pelo fabricante.
- Instrua o pessoal de serviço autorizado ao realizar a manutenção ou reparos que somente os componentes originais do fabricante devem ser usados.
- A unidade de lavagem com cabo de alimentação não deve ser conectada à fonte de alimentação por meio de um cabo de extensão. O plugue da fonte de alimentação deve estar sempre acessível, para que possa ser isolado da tomada a qualquer momento.
- No caso de instalação em linha de várias unidades de lavagem, o cabo de alimentação não deve ser ligado através de outra unidade.
- No caso de o cabo de alimentação estar danificado, deve ser substituído pelo fabricante ou pelo seu contratante de serviços ou por uma pessoa com qualificações semelhantes, a fim de evitar riscos.
- A limpeza e manutenção da unidade de lavagem (ver I.e) só deve ser realizada por produtos de limpeza que tenham recebido instruções.

### **I. Lavatório multifunções (figura 2)**

- a. Lavatório para cabelos compridos com torneira misturadora mono-alavanca e manete
  - Regule a força do jacto e a temperatura da água com a alavanca da torneira misturadora.
- b. Suporte integrado para recipiente de coloração
  - Coloque o recipiente de coloração no receptáculo.
- c. Filtro para cabelos extra-grande
  - Retire o filtro para cabelos do ralo, puxando pela pega central, para o limpar.

- d. Recorte ergonómico no apoio para o pescoço com pegas que permitem a inclinação para a posição adequada ao cliente
- O seu cliente pode inclinar o lavatório para a posição que lhe seja mais agradável por meio das pegas.
- e. Instruções de conservação para a parte em cerâmica
- Secar com um pano macio ou de microfibras.
  - Remover a sujidade mais difícil ou depósitos de calcário com um produto de limpeza suave.
  - Nunca utilizar produtos de limpeza abrasivos!

## 2. Poltrona conforto

- a. Poltrona com apoio para as pernas extensível por meio de um motor eléctrico
- O apoio para as pernas (*figura 3*) pode ser operado mediante o comando à distância de duas teclas (*figura 8*).
  - Com a tecla ▲ sobe de forma contínua o apoio para as pernas.
  - Com a tecla ▼ desce de forma contínua o apoio para as pernas.
  - O comando à distância está preso por meio de um íman ao lado direito da poltrona no botão de paragem. (*figura 3*)

### Indicações de utilização importantes sobre os comandos



O comando à distância do sistema de lavagem foi concebido para ser usado pelo cliente com as mãos secas.

Para assegurar um funcionamento sem falhas dos componentes electrónicos, o comando à distância nunca pode entrar em contacto com água, champô ou outros líquidos.

O contacto com as mãos com espuma ou sujas prejudica permanentemente o funcionamento do comando à distância e dos componentes eléctricos e pode sujar as teclas de forma definitiva.

### **A garantia não abrange danos nos componentes electrónicos decorrentes do efeito da humidade!**

No caso de o cabeleireiro usar, excepcionalmente, o comando a distância, chamamos a atenção para a necessidade de utilizar sempre o protector de plástico

## 3. Estrutura inferior

As instalações e as válvulas angulares encontram-se na estrutura inferior.

### **Observe:**

- > Recomendamos o fornecimento de um dispositivo de encerramento central para as linhas de abastecimento.
- > Se o sistema for utilizado sem um dispositivo de encerramento adequado, as válvulas angulares devem ser fechadas no final do horário de expediente.

- a. Parede traseira para manutenção (*figura 6*)

- Para abrir a parede traseira, desaperte os parafusos de fixação, à direita e à esquerda, com a chave de sextavado interior fornecida juntamente e retire a parede traseira.

### **ADVERTÊNCIA: Sempre isole o sistema completo e proteja-o contra acionamentos involuntários antes de abrir a tampa de inspeção!**

- Para fixar a parede traseira volte a apertar a parede ao corpo por meio dos parafusos de fixação com ajuda da chave de sextavado interior.

- b. Instruções de conservação para superfícies de plástico

- Limpe as superfícies de plástico da estrutura inferior com um pano humedecido ou um pano de microfibras, se for necessário, utilize um produto de limpeza suave.
- Nunca utilize produtos de limpeza abrasivos!
- Please ensure that spots of various hair chemical agents (above all directly applied colouring agents) do not fall on the plastic surfaces, as these cannot be removed.

#### 4. Acessórios

- Protector da cadeira (figura 4)  
Para proteger o material do estofado coloque o protector sobre o encosto da poltrona.
- Almofada de elevação (figura 5)  
Pode aumentar a altura de assento da poltrona por meio de uma almofada de elevação.

#### 5. Variantes da alimentação de corrente

##### a. Ligação fixa (tensão alternada 230V/50Hz)

- Os motores eléctricos do apoio para as pernas estão ligados directamente ao cabo de alimentação existente no salão.
- **A ligação à rede eléctrica deve ser estabelecida por um electricista!**

##### b. Cabo de alimentação (tensão alternada 230V/50Hz)

- Os motores eléctricos são ligados à tomada mediante um cabo de alimentação externo com ficha. O cabo de alimentação do LavaSit Pyra Edition só pode ser ligado a uma tomada tipo Schuko, instalada de forma adequada, ligada à terra.
- Opcional: Canal para cabos a fixar ao solo (figura 7), a fim de reduzir o perigo de tropeçar. Instale o cabo de alimentação no canal para cabos desde o sistema de lavagem até à tomada.
- Se a unidade de lavagem estiver montada na parede (entrada e saída de água através do poço de instalação da parede), o cabo de alimentação pode ser colocado na parede na área superior do poço de instalação e ser conectado a uma tomada de parede.
- **Quando várias unidades são instaladas em linha, o cabo de alimentação de uma unidade não deve ser conectado a outra unidade!**

**Eliminação:** Para proceder à eliminação deste aparelho, quando tiver chegado ao final da sua vida útil, será necessário cumprir a legislação em matéria ambiental pertinente.

**Dados técnicos:**

Tensão de rede:	Entrada 230 V AC +/- 10%, / 50 Hz
Entrada de energia:	36 W
Classe de proteção:	II, com conexão de aterramento adicional



**Conformidade:** de acordo com as seguintes Diretivas Europeias, o produto possui marcação CE:  
2014/35 / EU Low Voltage Directive (Diretiva Baixa Tensão)  
2014/30 / EU Electromagnetic compatibility (Compatibilidade Eletromagnética)  
2011/65 / EU RoHS Directive (Directiva RoHS)

A declaração de conformidade é conservada pelo distribuidor:

OLYMP GmbH & CO.KG  
Hohenheimer Strasse 91-97  
70184 Stuttgart

Nota: no decurso das otimizações do produto, reservamo-nos o direito de fazer alterações técnicas e visuais ao produto.

**Garantia:** Concedemos um ano de garantia, a partir da data de fornecimento. Caso contrário, aplicam-se as disposições legais. A garantia expira em caso de ligação inadequada, bem como devido a utilização inadequada.

For å kunne utnytte alle funksjoner i ditt nye OLYMP vaskeanlegg „LavaSit Pyra Edition“ på best mulig måte, vennligst les denne bruksanvisningen nøye gjennom.

„LavaSit Pyra Edition“ er en multifunksjonell vaskestol for hårvask og fargebehandling

Vaskeanlegget samsvarer med dagens tekniske utviklingsnivå og er driftssikker.

Allikevel kan det finnes farer knyttet til dette anlegget. Fremfor alt hvis det blir brukt av personer som ikke har en tilstrekkelig faglig utdanning, men også hvis det blir brukt feil og ikke til det formålet det ble laget for. Hvis stolen brukes på en måte som den ikke er beregnet for, ugyldiggjøres garantien.

Personer som arbeider med dette anlegget må læres opp med hjelp av denne bruksanvisningen i betjening, rengjøring og pleie av apparatet.

Ikke tillatt bruk!

Vaskeanlegget må ikke overlates til bruk av uvedkommende personer.

Spesielt ikke personer (inklusive barn): som har begrensede fysiske, sansemessige eller mentale evner, hvis de ikke er under tilsyn av en person som har ansvar for sikkerheten deres, eller de har fått anvisninger av vedkommende hvordan anlegget skal brukes.

### Sikkerhetsrelevante advarsler:

- Vaskeanlegget er beregnet på drift i rene og tørre lokaler ved normal romtemperatur.
- Montering, vedlikehold og reparasjonsarbeid må bare utføres av autorisert servicepersonale eller en tekniker fra OLYMP. Den vedlagte monteringsanvisningen „gulvmontering og rekkeinstallasjon“ hhv. „veggmontering og rekkeinstallasjon“ er utelukkende tiltenkt disse personene.
- Det må installeres en FI/RCD-enhet for reststrøm i husets strømanlegg, med en merkestrøm som ikke overskrider 30mA.
- Vi anbefaler regelmessige kontroller i h. t. elektrobransjens sikkerhetsbestemmelser for elektrisk utstyr, gjennomført av autorisert servicepersonale, følgelig DGUV-3 / VDE 0701-0702
- Vaskeanlegget LavaSit Pyra Edition må utelukkende drives og kombineres med tilbehørsdeler (se punkt 4) som er godkjent av produsenten.
- Autorisert servicepersonale må gjøres oppmerksom på at bare originaldeler fra produsenten må brukes ved vedlikehold og reparasjonsarbeid.
- Vaskeanlegget med nettkabel må ikke kobles til strømnettet over en skjøteledning. Nettpluggen må alltid være tilgjengelig, slik at den til enhver tid kan trekkes ut av stikkontakten i veggen.
- Ved rekkeinstallasjon av flere vaskeanlegg må nettkabelen ikke videreføres gjennom et annet anlegg.
- Hvis nettkabelen for dette apparatet er skadet, må den erstattes av produsenten, produsentens kundeservice eller andre personer med tilsvarende kvalifikasjon, for å unngå fare.
- Rengjøring og pleie av vaskeanlegget (se 1.e + 3.b) må bare utføres av rengjøringspersonell som er opplært til dette.

### I. Multifunksjonsvask (Bilde 2)

- a. Vask for langt hår med enspaket blandebatteri og hånddusj
  - Reguler strålestyrken og temperaturen på vannet med spaken på blandebatteriet.
- b. Innbygd holder for fargebeuger
  - Sett fargebeugeret i holderen.
- c. Ekstra stor hårsil
  - Trekk hårsilen ut av avløpet med midthåndtaket for rengjøring.
- d. Ergonomisk formet nakkeutsnitt med gripeelementer for enkel justering til riktig kundestilling
  - Kunden din kan bevege vasken med håndtakene til en stilling som er komfortabel.

e. Pleiehenvisninger for keramikken

- Tørk av med våt klut eller mikrofiberklut.
- Vanskelige flekker og kalkavleiringer fjernes med mildt rengjøringsmiddel.
- Bruk aldri skurende rengjøringsmidler!

## 2. Komfortstol

a. Stol med elektromotorisk utsvingbar fotstøtte

- Fotstøtten (*Bilde 3*) kan betjenes med totastet fjernkontroll (*Bilde 8*).
- Med tasten ▲ kjører du fotstøtten trinnløst opp.
- Med tasten ▼ senker du fotstøtten trinnløst ned.
- Fjernbetjeningen sitter magnetisk på stolens høyre side på stoppknappen. (*Bilde 3*)

### Viktig henvisning for bruk av fjernbetjeningene



Vaskeapparatets fjernbetjening er konsipert for utelukkende bruk av kundene med tørre hender.

For å kunne garantere feilfri drift av de elektroniske komponentene må fjernbetjeningen ikke i noe tilfelle komme i berøring med vann, shampoo eller andre væsker.

Betjening med skumdekkede eller skitne hender forstyrrer fjernbetjeningens funksjon og de elektriske komponenter vedvarende og kan dessuten føre til varig tilsmussing av tastene.

**Ved eventuelle skader på elektronikken på grunn av innvirkning av væte er garantien utelukket!**

Ved unntaksvis bruk av fjernbetjeningen av frisøren, henviser vi uttrykkelig til at plasthylsteret ubetinget må benyttes.

## 3. Base

Installasjonene og hjørneventilene befinner seg i basen.

### Henvisning:

- > Vi anbefaler at mateledningene sikres ved hjelp av en hovedsikring.
- > Hvis anlegget betjenes uten at en egnet hovedsikring er på plass, må hjørneventilene stenges av på slutten av arbeidsdagen.

a. Vedlikeholdsvegg (*Bilde 6*)

- For å åpne veggen bak løsnes holdeskruene til høyre og venstre med den tilhørende umbraconøkkelen, så tas veggen av.

**FORSIKTIG: Før kontrollklaffen åpnes, må hele systemet alltid kobles fra strømmettet og sikres mot utilsiktet tilkobling!**

- For å feste veggen lukkes den sammen med resten av stolen igjen med holdeskruene ved hjelp av umbraconøkkelen.

b. Pleiehenvisning for kunststoffoverflater

- Rengjør kunststoffoverflaten til basen med en fuktig klut eller en mikrofiberklut, evt. med mildt rengjøringsmiddel.
- Bruk aldri skurende rengjøringsmidler!
- Vær oppmerksom på at forskjellige hårkjemikalier (hovedsakelig farger som trekker direkte inn) forårsaker flekker på kunststoffoverflaten som ikke kan fjernes.

**NO**

#### 4. Tilbehør

- Stolbeskyttelse (*Bilde 4*)  
For å beskytte trekket trekkes stolbeskyttelsen over ryggenet på stolen.
- Ekstra pute (*Bilde 5*)  
Sittehøyden på stolen kan forhøyes med den ekstra puten.

#### 5. Varianter på strømforsyning

##### a. Fast tilkøpling (230 V/50 Hz vekselspanning)

- Elektromotorene til fotstøtten forbindes direkte gjennom strømledning.
- **Tilkøplingen til strømnettet skal opprettes av kvalifisert elektriker!**

##### b. Strømledning (230 V/50 Hz vekselspanning)

- Elektromotorene tilkoples med utvendige strømledninger gjennom støpsler i stikkontakt. Strømledningen til LavaSit Pyra Edition skal kun tilkoples forskriftsmessig installerte og jordete vernestikkontakter.
- Alternativ: Kabelkanal til gulvfeste (*bilde 7*) for å redusere snublefaren. Legg vaskeanleggets strømledning gjennom kabelkanalen til stikkontakten.
- Ved et vaskeanlegg med veggmontering (vann og avløpsvann over installasjonssjakt fra veggen) kan nettkabelen føres til veggen i øvre del av installasjonssjakten, og der kobles i en stikkontakt i veggen.
- **Ved rekkeinstallasjon av flere vaskeanlegg må nettkabelen ikke videreføres gjennom et annet anlegg!**

#### Avfall:

Ved skrotning av denne innretningen kan det finnes spesielle forskrifter i offentligrettslige bestemmelser når det gjelder dette. Vi ber deg om å overholde disse.

#### Tekniske data:

Nettspenning: Inngang 230 V AC +/- 10%, / 50 Hz

Strøminngang: 36 W

Beskyttelsesklasse: II, med ekstra jordforbindelse



#### Samsvar:

I henhold til følgende Europeiske Direktiver, er produktet CE-merket:

2014/35 / EU Low Voltage Directive (Lavvoltsdirektivet)

2014/30 / EU Electromagnetic compatibility (Elektromagnetisk kompatibilitet)

2011/65 / EU RoHS Directive (RoHS-direktiv)

Samsvarserklæringen kan fås hos distributøren:

OLYMP GmbH & CO.KG

Hohenheimer Strasse 91-97

70184 Stuttgart

OBS: i forbindelse med produktforbedringer, forbeholder vi oss retten til å foreta tekniske og visuelle endringer på produktet.

#### Garantie:

Produktet har en garanti på ett år fra leveringsdato. I andre tilfeller, vil lovfestede regler gjelde. Garantien ugyldiggjøres hvis produktet brukes eller kobles til på feil måte.

Bruksanvisningen bör läsas noggrant för att få optimal tillgång till alla funktioner av Din nya OLYMP tvättanläggning ”LavaSit Pyra Edition”.

„LavaSit Pyra Edition“ är en shampoostation med multifunktion för hårtvätt och färgning.

Tvättanläggningen överensstämmer med teknikens aktuella framsteg och är driftsäker. Men det ändock uppstår faror genom denna anläggning. I synnerhet, när icke tillräckligt utbildad personal använder denna apparat eller när den används på ett icke sakkorrekt sätt och inte för det ändamål som den är avsedd för. Vid ej indragen användning upphör garantin att gälla.

Personalen, som arbetar med denna anläggning, måste, med hjälp av denna bruksanvisning, instrueras i hanteringen, rengöringen och vården av apparaten.

Obehörig användning!

Det är förbjudet att låta obehöriga personer använda tvättanläggningen.

I synnerhet inte personer (inklusive barn): med inskränkta fysiska, sensoriska eller mentala färdigheter, utom när de övervakas av en person som är ansvarig för deras säkerhet eller av dem har erhållit anvisningar om hur anläggning ska användas.

### Säkerhetsrelevanta varningar för:

- Tvättanläggningen är avsedd för användning i rena och torra utrymmen med normal rumstemperatur.
- Montaget samt underhålls- eller reparationsarbeten får bara utföras av auktoriserat servicepersonal eller OLYMP-tekniker. Den bifogade montageanvisningen ”golvmontage och seriemontage” resp. ”väggmontage och seriemontage” är bara avsedd för användning av dessa personer.
- Installation av en privat strömförsörjningsenhet (FI / RCD) med trippström som inte överstiger 30mA ska tillhandahållas vid installation i hus.
- Vi rekommenderar regelbundna kontroller av auktoriserad servicepersonal enligt DGUV-3 / VDE 0701-0702
- Tvättanläggningen LavaSit Pyra Edition får bara användas och kombineras med av leverantören godkända tillbehörsdetaljer (se punkt 4).
- Påpeka för den auktoriserade servicepersonalen att bara leverantörens originaldetaljer får användas vid underhålls- eller reparationsarbeten.
- En tvättanläggning med nätkabel får inte anslutas till nätet via en förlängningssladd. Nätkontakten skall alltid vara tillgänglig för att den när som helst skall kunna dras ut ur vägguttaget.
- Vid serieinstallation av flera tvättanläggningar får en anläggnings nätkabel inte föras vidare genom ytterligare en anläggning.
- Om apparatens nätkabel skulle skadas skall det, för att undvika risker, ersättas av leverantören eller dennes kundtjänst eller en lika kvalificerad person.
- Tvättanläggningens rengöring och skötsel (se I.e + 3.b) får bara utföras av instruerad rengöringspersonal.

### I. Multifunktionsfat (bild 2)

- a. Fat för långt hår med enarmad blandningsarmatur och handdusch
  - Regulera vattenstrålens styrka och vattnets temperatur med blandningsarmaturens arm.
- b. Integrerad plats för färgbägaren
  - Placera färgbägaren i den för ändamålet gjorda försänkningen.
- c. Extra stor hårsil
  - Dra hårsilen ur avloppet medelst greppet i mitten för att rengöra den.
- d. Ergonomiskt format nackurtag med handtag för positionering av fatet i ett läge som är angenämt för kunden
  - Kunden kan med hjälp av handtagen positionera tvättfatet i ett läge som passar honom/henne bäst.

e. Skötsel­anvisningar för keramik

- Torka av med en mjuk trasa eller en trasa av mikrofiber.
- Avlägsna kalkavlagringar och fläckar som är svåra att ta bort med hjälp av ett mildt rengöringsmedel.
- Använd aldrig skurmedel!

## 2. Komfort-stol

a. Stol med el-motoriskt utsvängbart fotstöd

- Fotstödet (*bild 3*) kan manövreras med hjälp av en fjärrkontroll med två knappar (*bild 8*).
- Med ▲ -knappen körs fotstödet steglöst uppåt.
- Med ▼ -knappen körs fotstödet steglöst nedåt.
- Fjärrkontrollen fästs med en magnet i hållaren på fåtöljens högra sida. (*bild 3*)

### Viktiga instruktioner till fjärrkontrollen:



Fjärrkontrollen för hårtvätten har utformats så att kunden ska kunna använda den utan att blöta ner händerna.

För att de elektriska komponenterna ska fungera som avsett får fjärrkontrollen absolut inte utsättas för vatten, shampoo eller andra vätskor.

Om du använder fjärrkontrollen med skummiga eller smutsiga händer kan det skada fjärrkontrollen och de elektriska komponenterna. Dessutom kan det leda till att smutsen gror in i tangenterna.

**Om skador uppkommer i samband med att apparaten kommer i kontakt med fukt gäller inte garantin!**

Om frisören skulle använda fjärrkontrollen rekommenderas starkt att han använder plastsyddet.

## 3. Underkonstruktion

Installationerna och hörnventilerna befinner sig i underkonstruktionen.

### Anmärkning:

- > Vi rekommenderar att du tillhandahåller strömförsörjningsledningarna med en central avstängningsenhet.
- > Om systemet drivs utan en lämplig avstängningsenhet måste de vinkelade ventilerna stängas i slutet av kontorsdagen.

a. Revisions-baksida (*bild 6*)

- För att öppna baksidan, lossa fästskruvarna på höger och vänster sida med insexnyckeln som finns med i leveransen och ta bort baksidan.

**OBS: innan revisionsluckan öppnas skall alltid det kompletta systemet kopplas strömlös och säkras mot oavsiktlig påslagning!**

- För att sätta fast baksidan, skruva fast den igen med fästskruvarna med hjälp av insexnyckeln.

b. Skötsel­anvisningar för syntetiska ytor

- Rengör underkonstruktionens syntetiska ytor med en fuktig trasa eller en trasa av mikrofiber, ta eventuellt ett mildt hushållsrengöringsmedel.
- Använd aldrig skurmedel!

#### 4. Tillbehör

- Skyddsöverdrag (bild 4)  
Dra skyddsöverdraget över stolens ryggstöd för att skydda stolens klädsel.
- Extra kudde (bild 5)  
Stolens sitthöjd kan regleras med hjälp av den extra kudden.

#### 5. Varianter för strömförsörjningen

- a. Fast anslutning (230V/50Hz växelspanning)
  - Fotstödet el-motorer är direkt anslutna till nätkabeln på uppställningsplatsen.
  - **Anslutningen till strömnätet får endast företas av el-fackman!**
- b. Nätkabel (230V/50Hz växelspanning)
  - El-motorerna ansluts till vägguttaget med en friliggande nätkabel med stickkontakt. Nätkabeln för LavaSit Pyra Edition får endast anslutas till ett korrekt installerat och jordat skyddskontakt-vägguttag.
  - Alternativt: Kabelkanal för fastsättning på golvet (bild 7). Därmed minimeras risken för att snubbla över kabeln.  
Dra strömkabeln från tvättanläggningen genom kabelkanalen till vägguttaget.
  - Vid en tvättanläggning med väggmontage (vatten och avlopp via en installationskanal från väggen) kan nätkabeln föras till väggen i installationskanalens övre del och där sättas in i ett vägguttag.
  - **Vid serieinstallation av flera tvättanläggningar får en anläggnings nätkabel inte föras vidare genom ytterligare en anläggning!**

**Avfallshantering:** För avfallshanteringen av denna produkt kan de allmän-rättsliga bestämmelserna innehålla speciella föreskrifter beträffande avfallshanteringen. Vi ber Dig iaktta dessa.

**Tekniska data:**

Nätspänning:	Ingång 230 V AC +/- 10%, / 50 Hz
Ströminmatning:	36 W
Skyddsklass:	II, med ytterligare jordningsanslutning



**Certifiering:** I enlighet med följande EU-direktiv har produkten CE-märkts:  
2014/35 / EU Low Voltage Directive (EU-lågspänningsdirektiv)  
2014/30 / EU Electromagnetic compatibility (EU Elektromagnetisk kompatibilitet)  
2011/65 / EU RoHS Directive (RoHS-direktivet)

Den här deklARATIONEN om överensstämmelse lämnas till återförsäljaren:  
OLYMP GmbH & CO.KG  
Hohenheimer Strasse 91-97  
70184 Stuttgart

Obs: i enlighet med produktförbättringarna förbehåller vi oss rätten att göra tekniska och visuella ändringar av produkten.

**Garanti:** Vi lämnar ett års garanti från leveransdatum. Annars gäller lagstadgade föreskrifter. Garantin upphör att gälla vid olämplig anslutning, liksom olämplig användning.

Lue käyttöohjeet huolellisesti, jotta voit käyttää hyödyksi uuden OLYMP pesupaikkasi „LavaSit Pyra Edition“ kaikkia toimintoja parhaalla mahdollisella tavalla.

„LavaSit Pyra Edition“ on monikäyttöinen pesupiste hiustenpesuun ja värikäsittelyihin. Pesupaikka vastaa tekniikan aktuaalia tasoa ja se on turvallinen käyttää. Siitä huolimatta tämä laite saattaa aiheuttaa vaaroja. Näin voi käydä varsinkin silloin, jos laitetta käyttävät henkilöt eivät ole riittävän ammattitaitoisia tai jos sitä käytetään virheellisesti tai muuhun kuin sille määrättyyn tarkoitukseen. Jos sitä käytetään käyttötarkoituksen vastaisesti, takuu raukeaa.

Tätä laitetta käyttäviä henkilöitä tulee opastaa tämän käyttöohjeen avulla laitteen käyttöä, puhdistusta ja hoitoa koskevista asioista.

Luvaton käyttö!

Laitetta ei saa antaa tähän valtuuttamattomien henkilöiden käyttöön.

Erityisesti ei sellaisille henkilöille (ei myöskään lapsille), joilla: on rajoitetut fyysiset, aistinnalliset tai henkiset kyvyt, paitsi jos heidän turvallisuudestaan vastuullinen henkilö valvoo heitä tai antaa heille ohjeita, miten laitetta tulee käyttää.

### Tärkeitä turvallisuusohjeita mallille:

- Pesupaikka on tarkoitettu käytettäväksi puhtaissa ja kuivissa tiloissa normaali huoneenlämmössä.
- Asennuksen sekä huolto- ja korjaustyöt saa suorittaa vain valtuutettu huoltoliike tai OLYMP-asentaja. Oheiset asennusohjeet „Lattia- ja riviasennus“ tai „Seinä- ja riviasennus“ on tarkoitettu vain valtuutettujen asentajien käyttöön.
- Vikavirtasuojakytkin (FI/RCD), jonka nimellinen laukaisuvirta ei saa ylittää arvoa 30 mA, on asennettava talon sähkökeskukseen.
- Suosittelemme määrävällein tehtäviä standardien DGUV-3 / VDE 0701-0702 mukaisia tarkastuksia valtuutetun huoltoliikkeen toimesta.
- Pesupaikkaa LavaSit Pyra Edition saa käyttää vain valmistajan hyväksynnän saaneiden varusteosien kanssa (katso kohta 4).
- Huomauta valtuutetuille huoltoasentajille, että huolto- ja korjaustöissä saa käyttää ainoastaan valmistajan alkuperäisasiaa.
- Verkkojohdollista pesupaikkaa ei saa liittää sähköverkkoon jatkojohtoa käyttäen. Verkkopistotulppaan tulee päästä aina hyvin käsiksi, jotta sen voi irrottaa milloin tahansa seinäpistorasiasta.
- Kun useampi pesupaikka asennetaan riviin, yhden paikan verkkojohtoa ei saa johdottaa edelleen toiseen paikkaan.
- Jos laitteen verkkojohto vioittuu, sen saa turvallisuussyistä vaihtaa vain valmistaja tai valmistajan valtuuttama huoltoliike tai vastaavat oikeudet omaava henkilö.
- Pesupaikan puhdistus ja hoito (katso l.e + 3.b) on jätettävä vain tehtävään opastusta saaneelle puhtaanapitohenkilöstölle.

### I. **Monitoimiallas** (kuva 2)

- Pitkien hiusten allas sekoitushanalla ja käsisuihkulla
  - Säädä veden ruiskutusvoimakkuutta ja lämpötilaa sekoitushanan säätövivulla.
- Kiinnitys väriallasta varten
  - Aseta väriallas kiinnityssyvennykseen.
- Erikoissuuri hiussiivilä
  - Vedä hiussiivilä puhdistusta varten keskikahvasta pitäen pois ulosvirtausputkesta.

- d. Ergonomisesti muotoiltu niskatuki, jossa kahvat helppoa kääntämistä varten asiakkaalle sopivaan asentoon
- Asiakas voi kääntää pesualtaan kahvojen avulla itselleen sopivaan asentoon.
- e. Keramiikan hoito-ohjeet
- Kuivaa pehmeällä pyyhkeellä tai mikrokuitupyyhkeellä.
  - Poista tiukasti kiinnittynyt lika ja kalkkijäänteet miedolla puhdistusaineella.
  - Älä missään tapauksessa käytä hankaavia puhdistusaineita.

## 2. Mukava istuin

- a. Istuin, jonka jalkatuki kääntyy sähkömoottorin avulla
- Jalkatukea (*kuva 3*) voit ohjata kaksipainikkeisen kauko-ohjaimen (*kuva 8*) avulla.
  - ▲ -painikkeen avulla voit nostaa jalkatukea portaattomasti.
  - ▼ -painikkeen avulla voit laskea jalkatukea portaattomasti.
  - Kaukosäädin on magneetilla kiinni tuolin oikealla puolella olevassa pitonupissa. (*kuva 3*)

### Tärkeä kaukosäädintä koskeva käyttöohje



Pesulaitteen kaukosäädin on tarkoitettu asiakkaan käytettäväksi kuivilla käsillä. Jotta elektroniset komponentit toimivat häiriöttä, kaukosäädin ei saa missään tapauksessa joutua kosketukseen veden, shampooon tai muiden nesteiden kanssa. Kaukosäätimen ja sähkövarusteiden käyttö vaahtoosilla tai likaisilla käsillä tuhoaa nämä osat pysyvästi ja voi sen lisäksi liata näppäimet peruuttamattomasti.

### **Takuuoikeudet menetetään elektroniikan vaurioituessa kosteuden vaikutuksesta!**

Jos itse kampaaja/parturi käyttää poikkeustapauksessa kaukosäädintä, haluamme huomauttaa nimenomaisesti, että on ehdottomasti käytettävä muovista suojusta.

## 3. Alusrakenne

Asennukset ja kulmaventtiilit sijaitsevat alusrakenteessa.

### **Huomautus:**

- > Suosittelemme, että tulovesiputket varustetaan keskitetyllä veden sulkulaitteella
- > Jos järjestelmää käytetään ilman veden sulkulaitetta, kulmaventtiilit on suljettava työpäivän päätyttyä.

- a. Irrotettava takaseinä (*kuva 6*)
- Avaa takaseinän avaamiseksi kiinnitysruuvit oikealta ja vasemmalta oheisella kuusiokoloavaimella. Poista takaseinä paikaltaan.
- HUOM.: Katkaise aina ennen tarkastusluukun avaamista sähkö koko järjestelmästä ja varmista, ettei kukaan pääse kytkemään vahingossa sähköä työkohteeseen!**
- Kiinnitä takaseinä paikalleen samoilla kiinnitysruuveilla ja kuusiokoloavaimella.
- b. Muovipintojen hoito-ohjeet
- Puhdista alusrakenteen muovipinnat kostealla rätillä tai mikrokuitupyyhkeellä sekä tarvittaessa miedolla kotitalouspuhdistusaineella.
  - Älä käytä missään tapauksessa hankaavia puhdistusaineita.
  - Muista, että erityyppiset hiuskemikaalit (varsinkin suoravärit), jättävät tahroja muovipintoihin, joita ei voi enää poistaa.

#### 4. Lisätarvikkeet

- Istuimen suoja (kuva 4)  
Istuimen päällystä suojataksesi voit vetää suojan istuimen selkänöjan ylitse.
- Istuintyyny (kuva 5)  
Istuimen korkeutta voidaan nostaa istuintyynyn avulla.

#### 5. Jännitteensyötön vaihtoehdot

- Kiinteä liitäntä (230V/50Hz vaihtojännite)
  - Jalkatuen sähkömoottorit on liitetty suoraan kiinteistön verkkokaapeliin.
  - **Liitännän sähköverkkoon saa tehdä vain ammattisähköasentaja!**
- Verkkokaapeli (230V/50Hz vaihtojännite)
  - Sähkömoottorit liitetään ulkoisen verkkokaapelin ja sen pistokkeen kautta pistorasiaan. LavaSit Pyra Edition verkkokaapelin liittäminen on sallittua vain asianmukaisesti asennettuun, maadoitettuun pistorasiaan.
  - Lisävaruste: kaapeliensuojaputki kiinnitettäväksi lattiaan (kuva 7) kompastumisvaaran ehkäisemiseksi. Vie virtakaapeli pesulaitteelta pistorasiaan suojaputken sisällä.
  - Pesupaikan seinäasennuksessa (tulo- ja poistovesiliitäntä asennuskanavan kautta seinästä) voi verkkojohton viedä asennuskanavan yläosasta seinää kohti ja kiinnittää seinäpistorasiaan.
  - **Kun useampi pesupaikka asennetaan riviin, yhden paikan verkkojohtoa ei saa johdottaa edelleen toiseen paikkaan!**

**Hävittäminen:** Tämän tuotteen kierrätystä tai jälleenkäsittelyä varten voi olla olemassa erityisiä julkis-oikeudellisia määräyksiä. Pyydämme noudattamaan niitä.

**Tekniset tiedot:**

Verkkojännite:	Otto 230 V AC +/- 10%, / 50 Hz
Virransyöttö:	36 W
Suojausluokka	II: lisäliitäntä 

**Vaatimustenmukaisuus:** Tuote on CE-merkitty seuraavien eurooppalaisten direktiivien mukaisesti:  
 2014/35 / EU Low Voltage Directive (Pienjännitedirektiivi)  
 2014/30 / EU Electromagnetic compatibility (Sähkömagneettinen yhteensopivuus)  
 2011/65 / EU RoHS Directive (RoHS-direktiivi)  
 Vaatimustenmukaisuusvakuutus on saatavilla jälleenmyyjältä:  
 OLYMP GmbH & CO.KG  
 Hohenheimer Strasse 91-97  
 70184 Stuttgart

Huomautus: pidätämme itsellämme oikeuden tehdä teknisiä ja visuaalisia muutoksia tuotteeseen tuotteen parantamiseksi

**Takuu:** Myönämme yhden vuoden takuun toimituspäivästä alkaen. Muutoin sovelletaan lakisääteisiä määräyksiä. Takuu raukeaa, jos tuote liitetään virheellisesti tai sitä käytetään väärin.

For at kunne udnytte alle funktioner i dit nye OLYMP vaskeanlæg „LavaSit Pyra Edition“ optimalt skal du omhyggeligt læse betjeningsanvisningerne igennem.

„LavaSit Pyra Edition“ er en multifunktionel vaskestation til hårvask og farvebehandling. Vaskeanlægget er i overensstemmelse med sidste nye teknik og er driftssikker. Alligevel kan hårtørreren være farlig. Især hvis den betjenes af personale, som ikke er tilstrækkeligt uddannet, eller hvis den benyttes i modstrid med anvendelsesformålet. Garantien bortfalder i tilfælde af ukorrekt brug.

Det personale, som arbejder med denne vaskeanlæg, skal ved hjælp af denne brugsanvisning oplæres i dens betjening, rengøring og pleje.

Uautoriseret brug!

Vaskeanlægget må ikke benyttes af uautoriserede personer. Især ikke af personer (inklusive børn): med nedsatte fysiske, sensoriske eller mentale evner, undtagen hvis de er under opsyn af en person, som er ansvarlig for deres sikkerhed eller forinden af denne person er blevet instrueret i vaskeanlæg brug.

### Sikkerhedsrelevante advarsler til:

- Vaskeanlægget er bygget til brug i rene, tørre lokaler med normal stuetemperatur.
- Montage samt vedligeholdelse- og reparationsarbejde er forbeholdt kvalificeret servicepersonale eller OLYMP-tekniker. Vedlagte montagevejledning „Gulvmontage og rækkeinstallation“ samt „Vægmontage og rækkeinstallation“ retter sig udelukkende mod sådanne kvalificerede personer.
- Installation af en reststrømsenhed (FI / RCD) med et nominelt udløsningspunkt på ikke over 30 mA skal være til stede i husinstallationen
- Vi anbefaler regelmæssige kontrolprocedurer i.h.t. DGUV-3 / VDE 0701-0702 foretaget af kvalificeret servicepersonale.
- Vaskeanlægget LavaSit Pyra Edition må kun anvendes og kombineres med tilbehørsdele (se punkt 4), som er godkendt af producenten.
- Det kvalificerede servicepersonale skal gøres opmærksom på, at der udelukkende må benyttes originale dele fra producenten i forbindelse med vedligeholdelse og reparation.
- Vaskeanlægget med netkabel må ikke sluttes til strømforsyningsnettet via en forlængerledning. Netstikket skal altid være tilgængeligt, så det når som helst kan trækkes ud af stikkontakten i væggen.
- Ved en rækkeinstallation på flere vaskeanlæg må et anlægs netkabel ikke føres gennem et andet anlæg.
- For at undgå ulykker skal et beskadiget netkabel skiftes ud af producenten eller dennes kundeservice eller af person med lignende kvalifikationer.
- Rengøring og pleje af vaskeanlægget (se 1.e + 3.b) må kun udføres af rengøringspersonale, som har modtaget instruktion heri.

## I. Multifunktionsvask (Billede 2)

- a. Langhårvask med udtrækbart blandingsbatteri og håndbruser
  - Regulér vandets strålestyrke og temperatur med blandingsbatteriets håndtag.
- b. Indbygget holder til farvebæger
  - Sæt farvebægeret i holderen.
- c. Ekstra stor hårsi
  - Træk hårsien ud af afløbet med midtergrebet for at rengøre den.
- d. Ergonomisk formet nakkeudsnit med greb til nem tilpasning til kundens stilling
  - Deres kunden kan vha. håndtagene indstille vasken til den mest behagelige stilling.

e. Plejhenviisning til keramikken

- Tør med en blød klud eller mikroklud.
- Fjern hårdnakket snavs og kalklejringer med et mildt rengøringsmiddel.
- Brug under ingen omstændigheder skuremidler!

## 2. Komfortsæde

a. Sæde med elektromotorisk udklappelig benstøtte

- Benstøtten (*Billede 3*) kan betjenes vha. den to-tastede fjernbetjening (*Billede 8*).
- Med ▲ -tasten køres benstøtten trinløst op.
- Med ▼ -tasten sænkes benstøtten trinløst.
- Fjernbetjeningen holdes magnetisk på højre side af lænestolen ved holdeknappen (*Billede 3*).

### Vigtige anvisninger til anvendelse af fjernbetjening:



Fjernbetjeningen til vaskeanlægget må udelukkende anvendes med tørre hænder. Fjernbetjeningen må aldrig komme i kontakt med vand, shampoo eller andre væsker, da de elektroniske komponenters funktion ellers kan forstyrres. Hvis man betjener apparatet med skum eller snavs på hænderne, forstyrres fjernbetjeningens og de elektroniske komponenters funktion, og det kan endvidere føre til permanent snavs på tasterne.

**Hvis der opstår skader i elektronikken, fordi apparatet udsættes for vand eller andre væsker, ophæves garantien!**

Hvis fjernbetjeningen undtagelsesvist benyttes af frisøren, skal det understreges, at kunststof-skånebetrækket skal anvendes.

## 3. Understel

Installationer og vinkelventiler findes i understellet.

### **Bemærk:**

- > Vi anbefaler, at forsyningslinjerne udstyres med en central lukkeanordning
- > Hvis systemet anvendes uden en passende lukkeanordning, skal vinkelventilerne lukkes ved arbejdstids ophør.

a. Eftersyn af bagvæg (*Billede 6*)

- Åbn bagvæggen ved at løsne skrueerne til højre og venstre med den medfølgende indstiksnøgle, og tag bagvæggen af.

**VIGTIGT: Husk altid at afbryde for strømmen til hele systemet og sikre det mod utilsigtet genindkobling, inden du åbner inspektionsklappen!**

- Fastgør bagvæggen igen ved at skrue bagvæggen og stellet fast med indstiksnøglen.

b. Plejhenviisning til plastikoverflader

- Rengør understellets plastikoverflader med en fugtig klud eller mikroklud, eventuelt med et mildt rengøringsmiddel.
- Anvend under ingen omstændigheder skurrende rengøringsmidler!
- Vær opmærksom på, at forskellige hårkemikalier (navnlig direkte indtrækkende farver) efterlader varige pletter på kunststofoverflader.

#### 4. Tilbehør

- Stoleovertræk (Billede 4)  
Træk stoleovertrækket ned over sædets ryglæn for at beskytte betrækket.
- Pude (Billede 5)  
Sædets siddehøjde kan forhøjes med puden.

#### 5. Forskellige strømforsyninger

- Fast tilslutning (230V/50Hz vekselstrøm)
  - Benstøttens elektromotorer er direkte forbundet med netledningen.
  - **Tilslutning til strømnettet skal udføres af en elektriker!**
- Netkabel (230V/50Hz vekselstrøm)
  - Elektromotorerne tilsluttes stikdåsen med et eksternt netkabel med netstik. LavaSit Pyra Edition netkabel må kun tilsluttes en korrekt installeret og jordforbundet beskyttelseskontakt.
  - Valgfrit: Kabelkanal til gulvmontering (Billede 7), så man ikke risikerer at falde over kablerne. Læg vaskeanlæggets strømkabel gennem kabelkanalen til stikdåsen.
  - Ved et vaskeanlæg med vægmontage (vand og afløbsvand via installationsskakt fra væggen) kan netkablet i det øverste område af installationsskakten føres til væggen og der stikkes ind i en stikkontakt.
  - **Ved en rækkeinstallation på flere vaskeanlæg må et anlægs netkabel ikke føres gennem et andet anlæg!**

**Bortskaffelse:** Ved bortskaffelse af disse produkter kan de offentligretlige bestemmelser indeholde særlige forskrifter vedrørende bortskaffelsen. Vi beder Dem venligst overholde disse.

**Tekniske data:**

Strømspænding:	Indgangsspænding 230 V AC +/- 10%, / 50 Hz
Strømindgang:	36 W
Beskyttelsesklasse:	II, med yderligere jordforbindelse 

**Konformitet:** Produktet er CE-mærket iht. følgende europæiske direktiver:  
 2014/35 / EU Low Voltage Directive (Lavspændingsdirektivet)  
 2014/30 / EU Electromagnetic compatibility (Elektromagnetisk kompatibilitet)  
 2011/65 / EU RoHS Directive (RoHS-direktiv)

Overensstemmelseserklæringen er deponeret hos distributøren:  
 OLYMP GmbH & CO.KG  
 Hohenheimer Strasse 91-97  
 70184 Stuttgart

Bemærk: Vi forbeholder os ret til at foretage tekniske og visuelle ændringer i produktet i forbindelse med produktudvikling.

**Garanti:** Vi yder et års garanti fra leveringsdatoen. Derudover gælder lovbestemte bestemmelser.  
 Garantien udløber i tilfælde af forkert tilslutning eller ukorrekt brug.