

LavaSit PYRA - Edition

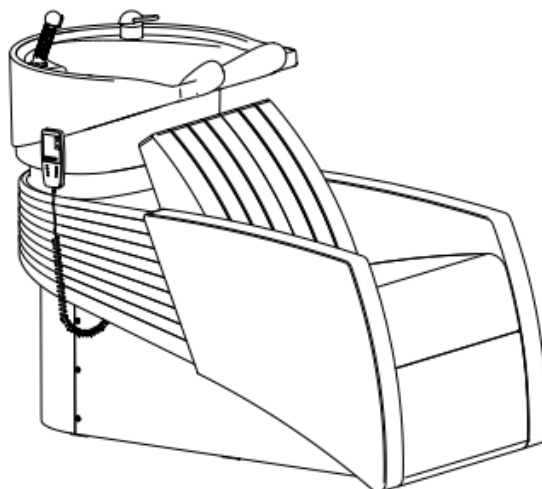

- CZ** **Obsluha**
- PL** **Instrukcja serwisowa**
- SI** **Navodila za upravljanje**
- GR** **Οδηγίες χρήσεως**
- RU** **Инструкция по обслуживанию**
- HU** **Használati utasítás**
- HR** **Upute za rukovanje**
- SK** **Obsluha**
- BG** **УРЕД ЗА ШАМПОАН**
- LV** **Lietošanas instrukcija**
- LT** **Valdymo instrukcija**

OLYMP GmbH & Co. KG, Germany
Hohenheimer Str. 91 - 97, 70184 Stuttgart
Postfach 10 36 63, 70031 Stuttgart
Telefon +49 711 2131-0
Telefax +49 711 2131-222

OLYMP[®]
BEST SALON INSPIRATION

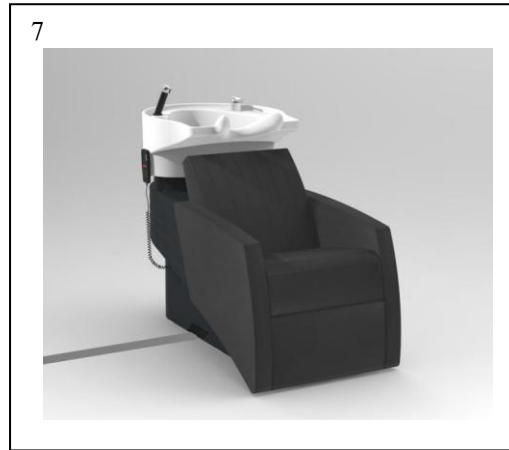
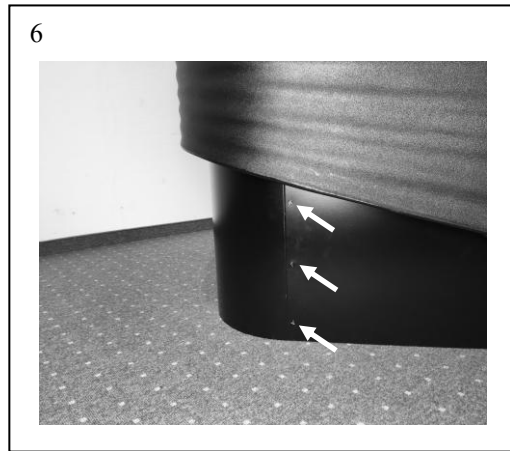
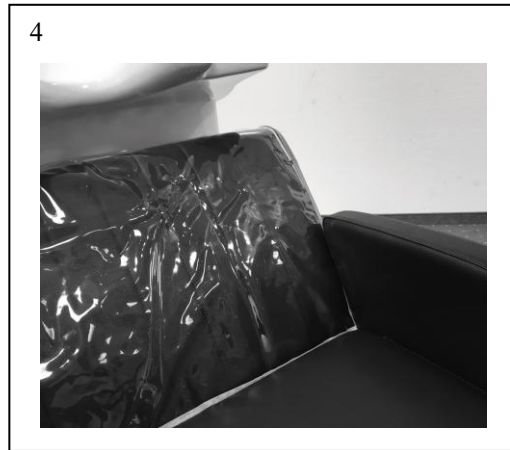
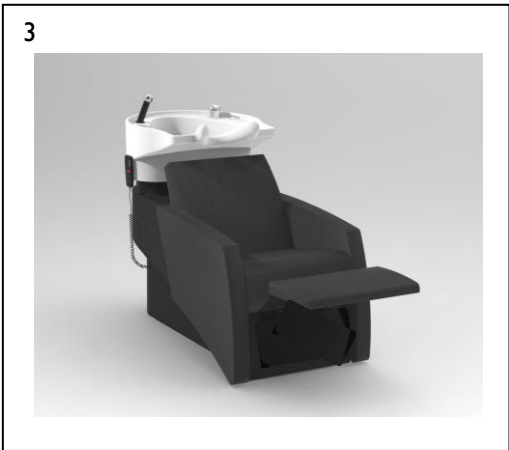

Abyste mohli plně využívat všechny funkce Vaší nové mycí jednotky OLYMP „LavaSit Pyra Edition“ optimálním způsobem, pečlivě si, prosím, přečtěte následující instrukce.

„LavaSit Pyra Edition“ je multifunkční mycí box určený pro mytí a barvení vlasů.

Mycí zařízení odpovídá aktuálnímu stavu techniky a je bezpečné pro provoz. Navzdory tomu může toto zařízení představovat nebezpečí. Především tehdy, pokud jej obsluhuje nedostatečně vyškolený personál nebo pokud se používá neodborně a nepoužívá se v souladu s účelem určení. Použijete-li jej k jinému než zamýšlenému účelu, zaniká záruka.

Personál, který pracuje s tímto zařízením, musí být na základě tohoto návodu k obsluze poučen o obsluze, čištění a ošetřování zařízení.

Neoprávněné používání:

Mycí zařízení se nesmí přenechat k používání neoprávněným osobám. Obzvláště jej nesmějí používat osoby (včetně dětí) s omezenými fyzickými, sensorickými nebo duševními schopnostmi, ledaže by byly poučeny osobou zodpovědnou za jejich bezpečnost nebo obdržely od ní pokyny, jak zařízení používat.

Bezpečnostní upozornění:

- Jednotka je vytvořena pro práci v čistém a suchém prostředí při normální pokojové teplotě.
- Instalace, údržba a opravy musí být prováděny pouze autorizovaným personálem nebo technikem OLYMP. Příložený návod k instalaci „Upevnění k podlaze a podélná instalace“ nebo „Upevnění na zeď a podélná instalace“ je určen pouze pro tyto osoby.
- Při montáži v domě je nutné namontovat proudový chránič (typu FI/RCD) se jmenovitým reziduálním proudem max. 30 mA.
- Doporučujeme pravidelnou kontrolou dle směrnice DGUV-3 / VDE 0701-0702 autorizovaným servisním personálem.
- Jednotku LavaSit Pyra Edition lze užívat a kombinovat pouze s příslušenstvím (viz. bod 4) schváleným výrobcem.
- Instruuje autorizovaný servisní personál o tom, že v případě údržby nebo oprav je nutno používat pouze originální komponenty dodávané výrobcem.
- Mycí jednotka s elektrickým napájením nesmí být k elektrickému proudu připojována prodlužkou. K zástrčce je nutno mít vždy volný přístup tak, aby mohla být kdykoliv vytažena ze zásuvky.
- V případě podélné instalace několika mycích jednotek nesmí být přívod proudu připojen skrze nejbližší jednotku.
- V případě poškození elektrického kabelu jej výrobce, smluvní servisní služba anebo podobně kvalifikovaná osoba vyměnit, aby nevzniklo riziko nebezpečí.
- Čištění a péče o mycí jednotku (viz. 1.e + 3.b) mohou provádět pouze osoby s patřičným zaškolením.

1. Multifunkční umyvadlo (obr. 2)

- a. Umyvadlo pro dlouhé vlasy s jednopákovou směšovací baterií a ruční sprchou
 - Intenzitu proudu a teplota vody se ovládá pákou na směšovací baterii.
- b. Integrované uchycení pro barvicí nádobu
 - Barvicí nádobu vložte do vybrání pro uchycení.
- c. Zvlášť velké sítko na vlasy
 - K čištění vytáhněte vlasové sítko na středním dílu z odtoku.
- d. Ergonomicky tvarované vybrání pro krk s úchytnými prvky pro snadné sklopení do polohy přizpůsobené zákazníkům
 - Vaši zákazníci si nyní mohou sklopit umyvadlo za úchytky do polohy, která je jim příjemná.

e. Pokyny pro ošetřování keramiky

- Vyčistěte do sucha s použitím suché utěrky nebo utěrky s mikrovlákny.
- Ulpívající znečištění a usazeniny vodního kamene odstraňte pomocí jemného čisticího přípravku.
- V žádném případě nepoužívejte abrazivní čisticí prostředky.

2. Komfortní křeslo

a. Křeslo s opěrkou nohou naklápěnou pomocí elektromotoru

- Opěrku nohou (*obr. 3*) můžete ovládat pomocí dvoutlačítkového dálkového ovládání (*obr. 8*).
- Pomocí tlačítka ▲ vyjíždí opěrka nohou plynule nahoru.
- Pomocí tlačítka ▼ sjíždí opěrka nohou plynule dolů.
- Dálkové ovládání drží magneticky na pravé straně křesla na upevňovacím knoflíku (*Obr. 3*).

Důležité upozornění k dálkovému ovládání:



Dálkové ovládání mycího zařízení je navrženo pro používání zákazníky se suchýma rukama.

Aby byl zaručen bezporuchový provoz elektronických komponent, nesmí se dálkové ovládání v žádném případě dostat do styku s vodou, šamponem nebo jinými kapalinami.

Ovládání s rukama od pěny nebo jinak znečištěnýma rukama trvale narušuje funkci dálkového ovládání a elektrických dílů a může vést k trvalému znečištění tlačítek.

Na případné poškození elektroniky, které je důsledkem působení vlhkosti, se nevztahuje záruka.

Při vyjimečném využívání dálkového ovládání kadeřníky důrazně doporučujeme bezpodmínečné použití prostředků na ochranu plastů.

3. Podstavec

Instalační prvky a rohové ventily se nacházejí v podstavci.

Poznámka:

- > Doporučujeme používat přívodní potrubí s centrálním vypínacím zařízením.
- > Pokud je systém v provozu bez vhodného vypínacího zařízení, je nutné uzavírací kohouty na konci každého pracovního dne zavřít.

a. Revize zadní stěny (*obr. 6*)

- K otevření zadní stěny uvolněte upevňovací šrouby vpravo a vlevo pomocí dodaného klíče pro vnitřní šestihrany a zadní stěnu sejměte.
POZOR: Vždy celý systém izolujte a zabezpečte proti neúmyslnému zapnutí před otevřením inspekčního krytu!
- K upevnění zadní stěny uzavřete zadní stěnu, a těleso opět upevněte upevňovacími šrouby s použitím klíče na vnitřní šestihrany.

b. Pokyny pro ošetřování plastových ploch

- Plastové plochy podstavce čistěte pomocí vlhkého hadru nebo utěrky s mikrovlákny případně použijte jemný čisticí prostředek pro domácnost.
- V žádném případě nepoužívejte abrazivní čisticí prostředky.
- Dávejte pozor, aby různé chemické přípravky užívané při péči o vlasy nepadala na plastové povrchy, jelikož je nelze vyčistit (především přímo aplikované barvicí přípravky).

4. Příslušenství

- Ochranný potah křesla (obr 4)
K ochraně potahové látky křesla přetáhněte ochranný potah přes opěradlo křesla.
- Podložný polštář (obr. 5)
Výšku sedadla křesla můžete zvýšit pomocí podložného polštáře.

5. Varianty napájecího napětí

a. Pevný přívod (230V/50Hz stř.)

- Elektromotory opěrky nohou jsou propojeny přímo se síťovým kabelem, který je součástí stavby.
- **Připojení k síti musí provést elektromechanik!**

b. Síťový kabel (230V/50Hz stř.)

- Elektromotory jsou připojeny vnějším síťovým kabelem k síťové zásuvce. Síťový kabel LavaSit Pyra Edition smí být připojen jen k odborně instalované a zemněné zásuvce s ochranným vodičem.
- Volitelně: Kabelová lišta k upevnění na podlahu (obr. 7) ke snížení nebezpečí zakopnutí. Přívodní kabel od mycího zařízení vedte kabelovou lištou k zásuvce.
- Pokud je mycí jednotka připevněná do zdi (vstup a výstup vody skrze instalační vedení ze zdi), lze napájecí kabel uložit do zdi v horní části instalačního zařízení a lze jej zapojit do zásuvky přímo tam.
- **V případě instalací více jednotek v řadě, nesmí být napájecí kabel jedné jednotky spojen s další jednotkou.**

Likvidace: Pro likvidaci tohoto výrobku mohou veřejně právní ustanovení obsahovat zvláštní předpisy týkající se likvidace. Prosíme, abyste je dodržovali.

Technické údaje: Síťové napětí: Vstup 230 V AC +/- 10%, / 50 Hz
 Příkon: 36 W
 Třída ochrany: II, s přídatným uzemněním 

Shoda: V souladu s následujícími evropskými směrnici byl výrobek označen značkou CE:
 2014/35 / EU Low Voltage Directive (Směrnice 2014/35/EU o nízkém napětí)
 2014/30 / EU Electromagnetic compatibility (Směrnice 2014/30/EU o elektromagnetické kompatibilitě)
 2011/65 / EU RoHS Directive (Směrnice RoHS 2011/65/EU)
 Prohlášení o shodě je k dispozici u vašeho distributora:
 OLYMP GmbH & CO.KG
 Hohenheimer Strasse 91-97
 70184 Stuttgart
 Poznámka: Vzhledem k neustálému vylepšování výrobku si vyhrazujeme právo provádět technické a vizuální změny výrobku.

Záruka: Poskytujeme záruku v délce jednoho roku od data dodání. Jinak platí zákonná ustanovení. V případě nesprávného připojení nebo nevhodného používání záruka zaniká.

Prosimy o zapoznanie się z niniejszą instrukcją użytkowania nowej myjni Olymp „LavaSit Pyra Edition”, aby móc w pełni wykorzystać jej funkcjonalność.

„LavaSit Pyra Edition“ to wielofunkcyjny fotel fryzjerski do mycia oraz farbowania włosów. Myjnia odpowiada aktualnemu stanowi techniki i jest bezpieczna w eksploatacji. Mimo to urządzenie może być źródłem zagrożeń. Zwłaszcza wtedy, gdy jest obsługiwane przez nieodpowiednio przeszkolony personel, lub jest używane nieprawidłowo i niezgodnie z przeznaczeniem. Jeśli urządzenie nie będzie używane zgodnie z przeznaczeniem, gwarancja straci ważność.

Personel korzystający z urządzenia należy poinstruować w zakresie jego obsługi, czyszczenia i konserwacji na podstawie tej instrukcji obsługi.

Użytkowanie przez nieupoważnione osoby!

Nie udostępniać urządzenia nieupoważnionym osobom. Zwłaszcza osobom (także dzieciom): z ograniczonymi możliwościami fizycznymi, sensorycznymi lub umysłowymi, z wyjątkiem sytuacji, gdy są nadzorowane przez osobę odpowiedzialną za bezpieczeństwo lub zostały przez nią poinstruowane na temat obsługi urządzenia.

Uwagi dotyczące użytkowania myjni w wersji z elektrycznie podnoszonym podnóżkiem:

- Myjnia jest przeznaczona do użytkowania w pomieszczeniach o normalnej temperaturze pokojowej, w pomieszczeniach czystych i nie zawilgoconych.
- Instalacja myjni powinna zostać przeprowadzona przez wykwalifikowany personel <elektryk / hydraulik> Instrukcja dotycząca przygotowania przyłączy podłogowych i ściennych oraz połączeń szeregowych adresowana jest do osób wykwalifikowanych – instalatorów.
- Instalacja domowa powinna zawierać wyłącznik różnicowo-prądowy (FI / RCD) ze znamionowym prądem wyłączenia nie przekraczającym 30 mA.
- Prosimy o zapoznanie się z normami DGUV-3 / VDE 0701-0702
- Myjnia LavaSit Pyra Edition może współpracować tylko z wyposażeniem dodatkowym producenta.
- Wszelkie naprawy, serwis i wymiana urządzeń oraz elementów myjni może nastąpić tylko na elementy oryginalne Olymp
- Myjni nie wolno podłączać do instalacji elektrycznej za pomocą przedłużacza. Musi ona być podłączona bezpośrednio do gniazd zasilającego za pomocą wtyczki, z możliwością odłączenia.
- W przypadku połączeń szeregowych – kable łączące myjnię muszą być osłonięte i izolowane.
- W przypadku jakiegokolwiek uszkodzenia kabli przyłączeniowych – muszą one być wymienione niezwłocznie, ponieważ istnieje ryzyko porażenia.
- Czyszczenie i konserwacja myjni – tylko w sposób zgodny z instrukcją Olymp

1. Funkcje umywalki (rys 2)

- a. umywalka do długich włosów z pojedynczym mieszaczem wody w baterii oraz ręcznym prysznicem.
 - intensywność i temperatura strumienia wody regulowane są pozycją mieszacza baterii.
- b. Zintegrowany uchwyt na pojemniczek z farbą
 - Pojemniczek ustawia się we wgłębieniu uchwytu
- c. bardzo duże sitko
 - w celu oczyszczenia sitka z włosów należy usunąć je za pomocą uchwytów z osuszonego uprzednio otworu odpływowego
- d. ergonomicznie zaprojektowany kołnierz z uchwytami, umożliwiający łatwe nachylenie do żądanej pozycji
 - klient może pochylić misę ceramiczną do pozycji najbardziej dogodnej.

e. czyszczenie elementów ceramicznych

- wymagane jest wycieranie na sucho, miękką szmatką (najlepiej z makrofibry)
- uporczywe plamy i zabrudzenia (np kamień) powinny być usunięte za pomocą delikatnego detergentu
- pod żadnym warunkiem nie powinny być używane środki ściernące oraz rozpuszczalniki

2. Fotel myjki

a. fotel z elektrycznie sterowanym podnóżkiem

- podnóżek (rys 3) można obsługiwać za pomocą pilota z dwoma przyciskami (rys 8)
- w celu ustawienia podpórki stóp w dogodnej pozycji posługujemy się przyciskami góra/dół
- pilot zdalnego sterowania mocowany jest za pomocą magnesu po prawej stronie siedziska, poniżej tapicerki (rys 3)

Ważna informacja dotycząca korzystania z pilota zdalnego sterowania:



Pilot zdalnego sterowania myjnią jest przeznaczony wyłącznie do obsługi suchymi dłońmi przez klienta. Aby zapewnić bezusterkową pracę podzespołów elektronicznych, nie wolno dopuszczać do kontaktu pilota zdalnego sterowania z wodą, szamponem ani innymi płynami.

Obsługa pilota zdalnego sterowania dłońmi pokrytymi pianą lub zabrudzonymi na stałe zakłóca pracę pilota zdalnego sterowania oraz jego podzespołów elektronicznych i może doprowadzić do trwałego zabrudzenia przycisków.

Gwarancja nie obejmuje uszkodzeń podzespołów elektronicznych powstałych na skutek oddziaływania wilgoci!

W przypadku stanowiącej wyjątek obsługi pilota zdalnego sterowania przez fryzjera bezwzględnie wymagane jest stosowanie ochroniacza z tworzywa sztucznego.

3. Podstawa myjki

Instalacja wodna i zawory kątowe umiejscowione są w podbudowie myjki.

Uwaga:

- > Zalecamy instalację źródeł zasilania z wyłącznikiem głównym.
- > Jeśli system jest obsługiwany bez odpowiedniego wyłącznika, zawory kątowe muszą być po zakończeniu pracy zamknięte.

a. kontrola tylnego panelu, rys 6

- w celu otwarcia panela należy poluzować sześciokątną nasadę skręconą śrubkami po prawej i lewej stronie. Odkręcenie śrubek możliwe jest przy użyciu odpowiedniego klucza
- **Uwaga: zawsze upewnij się, że myjnia jest odłączona od zasilania zanim otworzyć pokrywę rewizyjną**
- Mocowanie panela (osłony) następuje poprzez dokręcenie śrubek za pomocą klucza sześciokątnego

b. instrukcje czyszczenia powierzchni plastikowych

- plastikowe powierzchnie podbudowy powinny być czyszczone wilgotną ściereczką (np z makrofibry) lub, jeśli to konieczne, łagodnym środkiem czyszczącym w żadnym wypadku nie wolno stosować środków ściernących lub rozpuszczalników !
- Zabrudzenia z farb fryzjerski są z reguły nieusuwalne z plastikowych części podstawy myjni.

4. Akcesoria

- Pokrowiec na oparcie fotela (rys 4) stosowany w celu ochrony tapicerki
- Poduszczerka na siedzenie (rys 5) wysokość siedzenia może być korygowana poduszczerką.

5. Zasilanie

a. Stała instalacja (napięcie elektryczne 230V/50Hz AC)

- silniczek podnóżka są bezpośrednio połączone z siecią zasilającą
- **podłączenie do sieci zasilającej powinno być wykonane przez wykwalifikowanego elektryka!**

b. Kable sieci elektrycznej (napięcie 230V/50Hz AC)

- kable elektryczne połączone są z gniazdem zasilającym wtyczką; powinny one być podłączone jedynie do poprawnie zainstalowanego i uziemionego gniazdka.
- Alternatywnie: (rys 7)
możliwe jest zastosowanie kanału kablowego montowanego na podłodze. Takie zainstalowanie kabla wyklucza ryzyko potknięcia się . Kabel zasilający myjki montowany jest w kanale przytwierdzonym do podłogi biegnącym od myjki do gniazda zasilającego.
- Jeśli myjnia jest podłączona do przyłączy ze ściany, przyłącza elektryczne również mogą zostać przygotowane na ścianie. Gniazda i kable powinny znajdować się powyżej przyłączy hydraulicznych.
- **Przyłącza / gniazda powinny być przygotowane pojedynczo dla każdej myjni, nawet, jeśli są one ustawiono szeregowo!**

Utylizacja: wg wymogów i zaleceń wewnętrznych dla danego kraju. Prosimy o zapoznanie się z wymogami bhp.

Dane techniczne: Napięcie: Wejście 230 V AC +/- 10%, / 50 Hz
wejście mocy: 36 W
Klasa ochrony: II, z dodatkowym połączeniem uziemiającym



Zgodność: Produkt został oznaczony znakiem CE zgodnie z następującymi dyrektywami europejskimi:
2014/35 / EU Low Voltage Directive (Dyrektywa europejska o niskim napięciu)
2014/30 / EU Electromagnetic compatibility (Kompatybilność elektromagnetyczna)
2011/65 / EU RoHS Directive (Dyrektywa RoHS)
Deklaracja zgodności dostępna jest u dystrybutora:
OLYMP GmbH & CO.KG
Hohenheimer Strasse 91-97
70184 Stuttgart
Uwaga: w przypadku usprawniania produktu zastrzegamy sobie prawo do wprowadzania technicznych oraz wizualnych zmian do produktu.

Gwarancja: Oferujemy jednoroczną gwarancję od daty dostarczenia. W przeciwnym razie zastosowanie mają przepisy prawne. Gwarancja wygasa w przypadku nieprawidłowego podłączenia oraz nieprawidłowej eksploatacji.

Za optimalni izkoristek vseh funkcij vaše nove OLYMP enote za umivanje „LavaSit Pyra Edition“, pozorno preberite navodila za uporabo.

„LavaSit Pyra Edition“ je večfunkcijski frizerski umivalnik za umivanje in barvanje las. Čeprav je enota za umivanje narejena z vrhunsko tehnologijo in je varna za uporabo, pa lahko predstavlja potencialen vir nevarnosti, še posebej če z njo upravlja nezadostno usposobljeno osebje ali če se uporablja na napačen način – torej ne tako, kot je predpisano. V primeru nenamenske uporabe garancija ni veljavna. Osebje, ki uporablja to enoto, je treba poučiti o njenem delovanju, čiščenju in vzdrževanju v skladu s tem priročnikom.

Nepooblaščen uporaba:

Te enote ne smejo uporabljati nepooblaščen osebe. Še posebej je treba preprečiti, da bi jo uporabljale naslednje osebe (vključno z otroki):

osebe z omejenimi telesnimi, zaznavnimi ali duševnimi sposobnostmi, razen če so pod nadzorom osebe, ki je odgovorna za njihovo varnost, ali če jim takšna oseba da navodila, kako uporabljati enoto.

Varnostna opozorila za

- Enota za umivanje je namenjena za delovanje v čistih in suhih prostorih pri normalni sobni temperaturi.
- Montažo kot tudi vzdrževanje in popravila lahko izvaja le pooblaščen servisno osebje ali OLYMPov tehnik. Priložena navodila za montažo „Talna namestitvev in vrstna postavitvev“ ali „Stenska namestitvev in vrstna postavitvev“ so namenjena samo za te osebe.
- Ob namestitvi v prostoru mora biti zagotovljena naprava na preostali (diferenčni) tok (FI/RCD) z nazivnim odklopnim tokom največ 30 mA.
- Priporočamo redne preglede v skladu z DGUV-3 / VDE 0701-0702 s strani pooblaščenega servisnega osebja.
- Lavasit Pyra Edition enota se lahko upravlja in kombinira le s pripomočki (glejte točko 4), ki jih odobri proizvajalec.
- Ob vzdrževalnih delih in popravilih poučite pooblaščen servisno osebje, da mora uporabljati le originalne komponente proizvajalca.
- Električni kabel enote za umivanje ne sme biti priključen na električno omrežje preko kableskega podaljška. Električni vtičač mora biti vedno dosegljiv, da se ga lahko kadarkoli izključi iz stenske vtičnice.
- V primeru vrstne postavitve večjega števila enot, električni kabel ne sme biti priključen preko naslednje enote.
- Da preprečite nevarnost v primeru, če se kabel poškoduje, ga mora proizvajalec, njegov pogodbeni serviser ali podobno usposobljena oseba zamenjati.
- Čiščenje in nego enote za umivanje (glejte 1.e + 3.b) morajo opravljati samo čistilci, ki so prejeli navodila.

1. Večnamenski umivalnik (Slika 2)

- a. Dolgi umivalnik za lase z enoročno mešalno baterijo in ročnim tušem
 - Jakost in temperaturo vodnega curka se uravnava s pomočjo ročke mešalne baterije.
- b. Vgrajeni nosilec posodice za lasno barvo
 - Vstavite posodico za lasno barvo v nosilno odprtino.
- c. Posebno velika zaščitna odtočna mrežica za lovljenje las
 - Da očistite odtočno mrežico, jo z ročko odstranite iz odtočne odprtine.
- d. Ergonomično oblikovan vratni naslon z ročaji omogoča enostaven nagib v položaj
 - S pomočjo ročajev si stranka lahko nagne umivalnik za šamponiranje v položaj, ki je za njo najudobnejši.

e. Čiščenje keramičnih delov

- Obrišite z mehko krpo ali s krpo iz mikrovlaknen.
- Trdovratne madeže ali ostanke kamna očistite z blagim čistilnim sredstvom.
- V nobenem primeru ne uporabite grobih čistilnih sredstev ali topil!

2. Sedež za udobje

a. Sedež z električno nastavljivo nihajno oporo za noge

- Oporo za noge (Slika 3) upravljajte z dvema tipkama na daljinskem upravljavcu (Slika 8).
- Oporo za noge premaknite navzgor s tipko ▲.
- Oporo za noge premaknite navzdol s tipko ▼.
- Daljinski upravljevac je magnetno pritrjen na desni strani sedeža. (Slika 3)

Pomembne uporabniške informacije o daljinskem upravljavcu:



Daljinski upravljevac je narejen izključno za stranke za uporabo s suhimi rokami. Za zagotovitev pravilnega delovanja elektronskih komponent, daljinski upravljevac ne sme v nobenem primeru priti v stik z vodo, šamponom ali drugo tekočino. Če z njim upravljamo z rokami, ki so od pene ali so drugače umazane, daljinski upravljevac ne bo deloval pravilno, prišlo bo do trajne poškodbe električnih

komponent, tipke pa se lahko trajno umažejo.

Garancija ne pokriva poškodb elektronike, ki so posledica učinka vlage!

Če morajo v posebnih okoliščinah stilisti sami uporabiti daljinski upravljevac, je zelo pomembno, da uporabijo plastično prevleko.

3. Spodnji del:

V spodnjem delu se nahajajo napeljava in kotni ventili.

Opomba:

- > Priporočamo, da napajalne linije opremite z osrednjo odklopno napravo.
- > Če sistem deluje brez ustrezne odklopne naprave, morate kotne ventile po koncu delovnega časa zapreti.

a. Hrbtina nadzorna plošča (Slika 6)

- Da odprete ploščo, zrahljajte na levi in desni strani pritrdilne navojne zatiče s šestrobo glavo s pomočjo priloženega šestrobega natičnega ključa in odstranite ploščo.
OPOZORILO! Preden odprete nadzorni pokrov, vedno izključite ves sistem in ga zavarujte pred nenamernim ponovnim vklopom!
- Da pritrдите ploščo nazaj, ponovno zategnite pritrdilne navojne zatiče s šestrobim natičnim ključem.

b. Navodila za čiščenje plastičnih površin

- Plastične površine spodnjega dela očistite z vlažno krpo ali s krpo iz mikrovlaknen – ali, če je potrebno, z blagim čistilnim sredstvom.
- V nobenem primeru ne uporabljajte grobih čistilnih sredstev ali topil!
- Pazite, da madeži različnih kemičnih sredstev za lase (predvsem pa neposredno nanesena sredstva za barvanje) ne padejo na plastične površine, ker se jih ne da odstraniti.

4. Pripomočki

- Prevleka za sedež (Slika 4)
Da bi zaščitili oblazinjenje, nadenite prevleko preko sedežnega naslona.
- Sedežna blazina (Slika 5)
Višina sedenja se lahko zviša s pomočjo sedežnih blazin.

5. Načini priključitve na omrežje

a. Vgrajena inštalacija (230V/50Hz AC napetost)

- E-motorji za podpornik nog so direktno povezani s hišnim omrežjem.
- **Priključitev na električno omrežje mora opraviti usposobljen električar!**

b. Električni kabel (230V/50Hz AC napetost)

- E-motorji so priključeni na električno vtičnico s pomočjo zunanjega električnega kabla z električnim vtikačem. Električni kabel LavaSit Pyra Edition mora biti priključen le s pravilno nameščeno in ozemljeno vtičnico s prenapetostno zaščito.
- Neobvezno: Kabelski kanal za talno montažo (Slika 7), da se izognete spotikanju. Napeljite električni kabel od enote za šamponiranje skozi kabelski kanal do električne vtičnice.
- Če je enota za umivanje montirana na steno (dovod in odvod vode preko inštalacijskega jaška iz stene), je lahko električni kabel položen na steno v zgornjem delu inštalacijskega jaška in je tam vključen v stensko vtičnico.
- **Pri vrstni postavitvi večjega števila enot, električni kabel ene enote ne sme biti priključen naprej na naslednjo enoto!**

Odlaganje med Odpadke:

Za pravilno odlaganje tega izdelka lahko veljajo posebni državni predpisi ali pravilniki. Natančno upoštevajte te predpise.

Tehnični podatki:

Električna napetost: Vhod 230 V AC +/- 10%, / 50 Hz
 Vhodna moč: 36 W
 Zaščitni razred: II, z dodatno ozemljitveno povezavo



Skladnost:

Izdelek je pridobil oznako CE v skladu z naslednjimi evropskimi direktivami
 2014/35 / EU Low Voltage Directive (Nizkonapetostna direktiva)
 2014/30 / EU Electromagnetic compatibility (Direktiva o elektromagnetni združljivosti)
 2011/65 / EU RoHS Directive (Direktiva o omejevanju uporabe nekaterih

Nevarnih:

snovi v električni in elektronski opremi)

Izjava o skladnosti se nahaja pri distributerju :

OLYMP GmbH & CO.KG
 Hohenheimer Strasse 91-97
 70184 Stuttgart

Opomba: za namene izboljševanja izdelka si pridržujemo pravico do tehničnih in vizualnih sprememb izdelka.

Garancija:

Zagotavljamo enoletno garancijo od datuma dobave izdelka. Drugače veljajo zakonsko določene določbe. Garancija ni veljavna v primeru napačne priključitve in napačne uporabe.

Για να αξιοποιήσετε στο έπακρο όλες τις λειτουργίες του νέου σας λουτήρα **LavaSit Pyra Edition** της OLYMP, παρακαλούμε διαβάστε προσεκτικά τις οδηγίες χρήσεως και λειτουργίας.

„LavaSit Pyra Edition“ είναι ένας πολυλειτουργικός λουτήρας για το λούσιμο και τη βαφή μαλλιών..

Αν και ο λουτήρας αντιστοιχεί στην εξέλιξη της τεχνολογίας και είναι ασφαλές για να λειτουργήσει, πρέπει να θεωρείται πιθανή η πηγή του κινδύνου, ιδιαίτερα όταν λειτουργεί από ανεπαρκώς εκπαιδευμένο προσωπικό ή χρησιμοποιηθεί αντικανονικά και όχι όπως προβλέπεται. . Σε περίπτωση μη προβλεπόμενης χρήσης, η εγγύηση παύει να ισχύει

Το προσωπικό που εργάζεται με αυτό το λουτήρα θα πρέπει να εκπαιδεύονται στη λειτουργία, τον καθαρισμό και τη φροντίδα του που βασίζονται στο παρόν εγχειρίδιο οδηγιών χρήσης.

Η μη εξουσιοδοτημένη χρήση:

Ο λουτήρας δεν πρέπει να λειτουργεί από μη εξουσιοδοτημένα άτομα. Ειδικότερα, η χρήση του από τα ακόλουθα πρόσωπα (συμπεριλαμβανομένων των παιδιών) πρέπει να αποτραπεί:

πρόσωπα με μειωμένη σωματική, αισθητηριακή ή διανοητική ικανότητα, εκτός και αν επιβλέπονται από ένα άτομο που είναι υπεύθυνο για την ασφάλειά τους, ή λαμβάνουν οδηγίες λειτουργίας από το εν λόγω πρόσωπο.

Οδηγίες για την ασφάλεια:

- Ο λουτήρας έχει σχεδιαστεί να λειτουργεί σε καθαρό και ξηρό χώρο και σε κανονική θερμοκρασία δωματίου
- Όλες οι εργασίες εγκατάστασης, συντήρησης και επισκευής πρέπει να εκτελούνται από αρμόδιο προσωπικό επισκευών ή από τεχνικούς της OLYMP. Οι συνημμένες οδηγίες εγκατάστασης «Τοποθέτηση στο πάτωμα και εγκατάσταση σε σειρά» ή «Τοποθέτηση στον τοίχο και εγκατάσταση σε σειρά» απευθύνονται μόνο σε αυτό το προσωπικό/τεχνικούς.
- Η εγκατάσταση πρέπει να διαθέτει συσκευή υπολειπόμενου ρεύματος (FI / RCD) με ονομαστικό ρεύμα απενεργοποίησης που δεν υπερβαίνει τα 30mA.
- Συμβουλεύουμε τη διεξαγωγή τακτικών ελέγχων από εξουσιοδοτημένο προσωπικό συντήρησης, σύμφωνα με τα πρότυπα DGUV-3 / VDE 0701-0702.
- Ο λουτήρας LavaSit Pyra Edition πρέπει να λειτουργεί και να συνδυάζεται μόνο με εξαρτήματα και αξεσουάρ (βλ. σημείο 4) που έχουν εγκριθεί από τον κατασκευαστή.
- Ενημερώστε το εξουσιοδοτημένο προσωπικό συντήρησης που εκτελεί εργασίες συντήρησης ή επισκευής ότι πρέπει να χρησιμοποιεί μόνο αυθεντικά εξαρτήματα του κατασκευαστή.
- Ο λουτήρας με καλώδιο παροχής ρεύματος δεν πρέπει να συνδέεται στο ρεύμα με μπαλαντέζα. Η πρίζα πρέπει να είναι εύκολα προσβάσιμη, ανά πάσα στιγμή, ώστε ο λουτήρας να μπορεί να αποσυνδεθεί εύκολα και γρήγορα από το ηλεκτρικό ρεύμα.
- Σε περίπτωση σύνδεσης σε σειρά πολλών λουτήρων, το καλώδιο παροχής ρεύματος δεν πρέπει να συνδέεται μέσω άλλων λουτήρων.
- Σε περίπτωση φθοράς του καλωδίου παροχής ρεύματος, αυτό πρέπει να αντικατασταθεί από τον κατασκευαστή, τον εξουσιοδοτημένο επισκευαστή ή αντίστοιχα εκπαιδευμένο προσωπικό ώστε να αποφευχθεί κάθε κίνδυνος.
- Ο καθαρισμός και η συντήρηση του λουτήρα (βλ. 1.e + 3.b) πρέπει να γίνεται μόνο από καθαριστές που έχουν λάβει τις κατάλληλες οδηγίες.

1. Λουτήρας πολλαπλών χρήσεων (Σχ. 2)

- Λουτήρας μακριών μαλλιών με αναμεικτική μπαταρία και τηλέφωνο
 - Η ένταση και η θερμοκρασία του νερού ρυθμίζεται από τον μοχλό της αναμεικτικής μπαταρίας.
- Ενσωματωμένο στήριγμα για το μπολ βαφής
 - Τοποθετήστε το μπολ βαφής στο άνοιγμα του στηρίγματος.
- Πολύ μεγάλο φίλτρο για τις τρίχες
 - Για να καθαρίσετε το φίλτρο μαλλιών, αφαιρέστε το από το στόμιο της αποχέτευσης από την ειδική λαβή.

- d. Εργονομικά σχεδιασμένο στήριγμα για τον λαιμό με άγκιστρα για εύκολη ασφάλιση στη θέση του
- Χάρη στα άγκιστρα, η πελάτισσα μπορεί να δώσει στον λουτήρα την κλίση όπου αισθάνεται πιο άνετα.
- e. Καθαρισμός κεραμικών τμημάτων
- Καθαρίστε με ένα στεγνό απαλό ή από μικροΐνες πανί.
 - Αφαιρέστε τους επίμονους λεκέδες και τα άλατα με απαλό καθαριστικό προϊόν.
 - Ποτέ μην χρησιμοποιείτε σκληρά καθαριστικά ή διαλυτικά!

2. Καρέκλα άνεσης

a. Καρέκλα με ηλεκτρικά περιστρεφόμενο υποπόδιο

- Το υποπόδιο (Σχ. 3) λειτουργεί με τηλεχειριστήριο 2 πλήκτρων (Σχ. 8).
- Μετακινήστε το υποπόδιο προς τα πάνω με το πλήκτρο ▲ .
- Μετακινήστε το υποπόδιο προς τα κάτω με το πλήκτρο ▼ .
- Το τηλεχειριστήριο κολλάει με μαγνήτη στη δεξιά πλευρά της καρέκλας (Σχ. 3)

Σημαντικές πληροφορίες σχετικά με το τηλεχειριστήριο του:



Το τηλεχειριστήριο του λουτήρα έχει σχεδιαστεί για να χρησιμοποιείται αποκλειστικά με στεγνά χέρια.

Για τη σωστή λειτουργία των ηλεκτρονικών εξαρτημάτων, το τηλεχειριστήριο δεν πρέπει ποτέ να έρθει σε επαφή με νερό, σαμπουάν ή άλλα υγρά.

Αν το τηλεχειριστήριο χρησιμοποιηθεί με χέρια καλυμμένα με αφρό ή με βρώμικα χέρια, δεν θα λειτουργήσει σωστά και μπορεί να προκληθεί ανεπανόρθωτη ζημιά στα ηλεκτρονικά του εξαρτήματα, ενώ τα πλήκτρα μπορεί να λεκιάσουν και να μην καθαρίζουν πια.

Η εγγύηση δεν καλύπτει φθορά των ηλεκτρονικών εξαρτημάτων που προκαλείται από υγρασία ή νερό!

Αν, σε εξαιρετικές περιπτώσεις, οι κομμωτές πρέπει να χρησιμοποιήσουν οι ίδιοι το τηλεχειριστήριο, πρέπει να χρησιμοποιούν το πλαστικό κάλυμμα.

3. Σώμα λουτήρα

Οι εγκαταστάσεις παροχής νερού και οι γωνιακές βαλβίδες βρίσκονται στο σώμα του λουτήρα.

Σημείωση:

- > Συνιστάται ο εξοπλισμός των γραμμών τροφοδοσίας με μια κεντρική διάταξη διακοπής.
- > Εάν το σύστημα λειτουργεί χωρίς κατάλληλη διάταξη απενεργοποίησης, οι γωνιακές βαλβίδες πρέπει να κλείνουν στο τέλος του ωραρίου λειτουργίας.

a. Πίσω θυρίδα ελέγχου (Σχ. 6)

- Για να ανοίξετε τη θυρίδα, χαλαρώστε τη δεξιά και αριστερή βίδα allen με το κατάλληλο κλειδί που διατίθεται στη συσκευασία, και αφαιρέστε την.

ΠΡΟΣΟΧΗ: Πάντα αποσυνδέετε όλο το σύστημα από το ρεύμα και φροντίζετε ώστε να μην υπάρξει περίπτωση τυχαίας επανασύνδεσης πριν ανοίξετε τη θυρίδα ελέγχου!

- Για να τοποθετήσετε ξανά τη θυρίδα, βιδώστε ξανά τις βίδες με το κατάλληλο κλειδί.

b. Οδηγίες καθαρισμού των πλαστικών επιφανειών

- Οι πλαστικές επιφάνειες του σώματος του λουτήρα καθαρίζονται με νωπό πανί ή πανί από μικροΐνες ή, αν χρειάζεται, με απαλό καθαριστικό.
- Ποτέ μην χρησιμοποιείτε λειαντικά καθαριστικά ή διαλυτικά!
- Φροντίστε ώστε τα χημικά προϊόντα μαλλιών (και κυρίως οξειδωτική βαφή) να μην πέφτει σε καμία πλαστική επιφάνεια, αφού οι λεκέδες από αυτά δεν μπορούν να αφαιρεθούν.

4. Αξεσουάρ

- Κάλυμμα καρέκλας (Σχ. 4)
Για την προστασία της ταπετσαρίας, τραβήξτε το κάλυμμα της καρέκλας και στην πλάτη της.
- Μαξιλάρι καρέκλας (Σχ. 5)
Το ύψος καθίσματος μπορεί να αυξηθεί χάρη στο μαξιλάρι καρέκλας.

5. Είδη παροχής ηλεκτρικού ρεύματος

- Σταθερή εγκατάσταση (τάση 230V/50Hz AC)
 - Τα ηλεκτρικά μοτέρ του υποποδίου συνδέονται κατευθείαν στο ηλεκτρικό κύκλωμα του πελάτη.
 - **Η σύνδεση με το ρεύμα πρέπει να γίνεται μόνο από αρμόδιο ηλεκτρολόγο!**
- Καλώδιο τροφοδοσίας (τάση 230V/50Hz AC)
 - Τα ηλεκτρικά μοτέρ συνδέονται στην πρίζα με τη βοήθεια εξωτερικού καλωδίου. Το καλώδιο τροφοδοσίας του λουτήρα LavaSit Pyra Edition πρέπει να συνδέεται μόνο σε κατάλληλα εγκατεστημένη και γειωμένη πρίζα.
 - Προαιρετικό: αγωγός καλωδίου για τοποθέτηση στο πάτωμα (Σχ. 7) για να περιοριστεί ο κίνδυνος να σκοντάψετε. Περάστε το καλώδιο από τον λουτήρα στην πρίζα μέσα από τον αγωγό
 - Αν ο λουτήρας έχει τοποθετηθεί στον τοίχο (εισαγωγή και εξαγωγή νερού μέσω του κορμού εγκατάστασης από τον τοίχο), το ηλεκτρικό καλώδιο μπορεί να τοποθετηθεί στον τοίχο, στο επάνω τμήμα του κορμού εγκατάστασης και να συνδεθεί εκεί στην πρίζα του τοίχου.
 - **Όταν πολλοί λουτήρες συνδέονται σε σειρά, το ηλεκτρικό καλώδιο ενός λουτήρα δεν πρέπει να συνδέεται και σε άλλους λουτήρες!**

Απόρριψη: Για την απόρριψη του προϊόντος αυτού, ίσως ισχύουν ειδικοί κανονισμοί ή κανόνες απόρριψης. Παρακαλούμε τηρείτε τους κανονισμούς αυτούς.

Τεχνικά στοιχεία: Τάση δικτύου: Είσοδος 230 V AC +/- 10%, / 50 Hz
 Ισχύς εισόδου: 36 W
 Προστατευτική κλάση: II, με πρόσθετη σύνδεση γείωσης



Συμμόρφωση Οδηγίες: Το προϊόν φέρει σήμανση CE σύμφωνα με τις ακόλουθες Ευρωπαϊκές

2014/35 / EU Low Voltage Directive (Οδηγία χαμηλής τάσης)
 2014/30 / EU Electromagnetic compatibility (Ηλεκτρομαγνητική συμβατότητα)
 2011/65 / EU RoHS Directive (Οδηγία RoHS)

Η δήλωση συμμόρφωσης κατατίθεται στον διανομέα:
 OLYMP GmbH & CO.KG
 Hohenheimer Strasse 91-97
 70184 Stuttgart

Σημείωση: Για λόγους βελτιώσεων του προϊόντος, διατηρούμε το δικαίωμα να προβούμε σε τεχνικές και οπτικές αλλαγές στο προϊόν.

Εγγύηση: Παρέχουμε εγγύηση ενός έτους από την ημερομηνία παράδοσης. Διαφορετικά ισχύουν οι νόμιμες διατάξεις. Η εγγύηση παύει να ισχύει σε περίπτωση ακατάλληλης σύνδεσης, καθώς και ακατάλληλης χρήσης.

Для оптимального использования всех функций новой мойки “LavaSit Pyra Edition” производства компании OLYMP, пожалуйста, внимательно ознакомьтесь с инструкцией по эксплуатации.

„LavaSit Pyra Edition“ — многофункциональное кресло-мойка для мытья и окрашивания волос. Кресло для мытья головы произведено по последнему слову техники и безопасно в эксплуатации. Тем не менее при обращении с ним могут возникать определенные риски. Прежде всего тогда, когда оборудование эксплуатируется недостаточно квалифицированным персоналом или эксплуатируется не в соответствии с применением по назначению.

В случае нецелевого использования гарантия аннулируется.

Персонал, работающий с данным оборудованием, должен пройти инструктаж на базе данного руководства по вопросам эксплуатации, очистки и ухода за оборудованием.

Несанкционированное использование:

Кресло для мытья головы не должно использоваться посторонними лицами. Особенно это касается людей (включая детей) с ограниченными физическими, сенсорными и психическими возможностями, допуск таких лиц к оборудованию разрешен только под надзором ответственного лица или после получения от указанного лица инструкций по использованию кресла.

Предупреждения об опасности использования варианта с электрической подставкой для ног:

- Мойка должна эксплуатироваться в чистых и сухих помещениях при нормальной комнатной температуре.
- Установка мойки, техническое обслуживание и ремонтные работы должны производиться только квалифицированным специалистом или техником компании OLYMP. Прилагаемые инструкции по установке «Подводка через пол и установка ряда моек» или «Подводка через стену и установка ряда моек» предназначены только для этих лиц.
- При установке в домашних условиях требуется подключение устройства остаточного тока (FI/RCD) с номинальным током отключения не более 30 мА.
- Рекомендуются регулярные проверки в соответствии с DGUV-3 / VDE 0701-0702, проводимые квалифицированными специалистами.
- LavaSit Pyra Edition может эксплуатироваться и комбинироваться с дополнительным оборудованием (см. п. 4), которое одобрено производителем.
- При техническом обслуживании или ремонте обслуживающий персонал должен быть проинформирован о возможности использования только оригинальных деталей от производителя.
- Мойка с электрическим кабелем не должна быть соединена с электроснабжением с помощью кабеля-удлинителя. Электрическая розетка должна быть доступна в любой момент, чтобы была возможность немедленно вынуть шнур из розетки.
- В случае установки нескольких моек электрический кабель не должен соединяться через соседние мойки.
- В случае повреждения электрического кабеля, во избежание инцидентов, его замена должна быть произведена производителем или компаниями, имеющими контракт с производителем или квалифицированным специалистом.
- Мытье и уход за мойкой (см. п. 1.e + 3.b) должны осуществляться только уборщиками, прошедшими инструктаж.

1. Многофункциональная раковина (рис. 2)

- a. Раковина для мытья длинных волос с однорычажным смесителем и ручным полоскательным душем
 - Напор и температура воды регулируются с помощью рычага смесителя.
- b. Встроенная подставка для стаканчиков с краской для волос
 - Стаканчики с краской для волос устанавливаются в углубление в подставке.
- c. Сливной фильтр увеличенного диаметра
 - Для очистки сливного фильтра от волос следует вынуть его из сливного отверстия, воспользовавшись ручкой, расположенной в середине фильтра.

- d. Эргономичное углубление для шеи с ручками для легкого наклона с целью подгонки под рост клиента
- Ваши клиенты могут самостоятельно перемещать раковину с помощью ручек в наиболее удобное для них положение.
- e. Указания по уходу за керамикой
- Керамику следует насухо протирать мягкой тканью или микроволокнистой салфеткой.
 - Для удаления прилипшей грязи и отложений извести использовать щадящие моющие средства.
 - Ни в коем случае не применять моющие средства, содержащие абразивные порошки!

2. Комфортное кресло

- a. Кресло с откидной подставкой для ног с электроприводом
- Управление подставкой для ног (рис. 3) осуществляется с помощью двухклавишного пульта дистанционного управления (рис. 8).
 - Клавишей ▲ подставка для ног плавно поднимается.
 - Клавишей ▼ подставка для ног плавно опускается.
 - Пульт дистанционного управления удерживается магнитом на фиксирующей подкладке на правой стороне кресла (рис. 3).

Важное указание по использованию дистанционного управления:



Дистанционное управление мойки предназначено исключительно для использования клиентами салона с обслуживанием сухими руками. Безупречная работа его электронных компонентов гарантируется лишь при полном исключении попадания воды, шампуня или прочих жидкостей в пульт. Обслуживание пульта дистанционного управления мыльными или грязными руками нарушает функции управления, наносит серьезные повреждения электронным компонентам, а также может приводить к трудно устранимому загрязнению клавиш.

В случае повреждения электроники дистанционного управления вследствие воздействия влаги право на гарантийный ремонт утрачивается!

Обращаем Ваше внимание на то, что при обслуживании пульта дистанционного управления в исключительных случаях парикмахером следует обязательно применять защитный пластмассовый чехол.

3. Опорный каркас

В опорном каркасе мойки размещены водопроводные трубы и угловые вентили мойки.

Примечание:

- > Мы рекомендуем оснастить линии питания центральным устройством отключения.
- > Если система работает без соответствующего устройства отключения, в конце рабочего дня угловые запорные клапаны необходимо закрыть.

a. Задняя инспекционная стенка (рис. 6)

- Для снятия задней стенки необходимо отвинтить находящиеся справа и слева крепежные болты с помощью входящего в комплект гаечного ключа для внутренних шестигранников.

ВНИМАНИЕ: всегда полностью отключайте систему и исключайте возможность непреднамеренного включения, прежде чем открывать техническую крышку!

- Для установки задней стенки в прежнее положение следует привинтить ее к каркасу крепежными болтами с помощью гаечного ключа для внутренних шестигранников.

б. Указания по уходу за пластмассовыми поверхностями

- Пластмассовые поверхности опорного каркаса мойки следует протирать влажной тканью или микроволокнистой салфеткой, используя при необходимости мягкое бытовое моющее средство.
- Ни в коем случае не применять моющие средства, содержащие абразивные порошки!
- Пожалуйста, обеспечьте условия, при которых различные химические агенты (особенно непосредственно применяемые красители) не попадали на пластиковую поверхность, так как их потом невозможно будет удалить.

4. Принадлежности

- Защитный чехол стула (рис. 4)
Защитный чехол предназначен для защиты обивочного материала, он натягивается через спинку кресла.
- Подкладные подушки (рис. 5)
Подкладные подушки используются для повышения позиции сидения в кресле.

5. Различные варианты электроснабжения

- Стационарное подключение к электросети (230 В/50 Гц переменного тока)
 - Электродвигатели подставки для ног подсоединяются непосредственно к кабелю питания, прокладываемому пользователем.
 - **Подключение к сети электроснабжения должно быть выполнено профессиональным электриком!**
- Подключение через кабель питания (230 В/50 Гц переменного тока)
 - Электродвигатели подключаются к розетке с помощью соединительного кабеля питания со штепсельной вилкой. Кабель питания мойки "LavaSit Pyra Edition" следует подключать только к правильно смонтированной и заземленной штепсельной розетке с защитным контактом.
 - Опциональный вариант: кабельный канал для прокладки по полу (рис. 7) в целях снижения опасности спотыкания о кабель.
В этом случае кабель питания прокладывается от мойки до штепсельной розетки внутри кабельного канала.
 - Если мойка установлена рядом со стеной (подающий и сливной шланги подходят к стене), электрический кабель может быть расположен выше трубы и проведен там к розетке.
 - **Когда устанавливаются несколько моек в ряд, они не должны соединяться одним электрическим кабелем!**

Утилизация:	На утилизацию данного изделия могут распространяться особые предписания по устранению отходов, содержащиеся государственных законодательных и нормативных актах. Просим Вас соблюдать эти предписания.	
Технические характеристики:	Напряжение сети:	Вход 230 V AC +/- 10%, / 50 Hz
	Потребляемая мощность:	36 W
	Класс защиты:	II, с дополнительным заземлением 
Соответствие стандартам:	На изделие нанесена маркировка «СЕ» в соответствии с европейскими директивами, указанными ниже:	
	2014/35 / EU Low Voltage Directive (Директива о низковольтном Оборудовании)	
	2014/30 / EU Electromagnetic compatibility (Директива о электромагнитной совместимости)	
	2011/65 / EU RoHS Directive (Директива ЕС по ограничению использования опасных веществ)	
	Декларация о соответствии хранится у дистрибьютора: OLYMP GmbH & CO.KG Hohenheimer Strasse 91-97 70184 Stuttgart	
	Примечание. В целях дальнейшего улучшения продукта мы оставляем за собой право вносить технические и визуальные изменения в изделие.	
Гарантия:	На продукт предоставляется гарантия сроком один год с даты поставки. В противном случае действуют установленные законом нормы. В случае неправильного подключения, а также ненадлежащего использования гарантия аннулируется.	

Az új OLYMP „LavaSit Pyra Edition” hajmosó egység összes funkciójának optimális használata érdekében olvassa el figyelmesen a használati utasítást.

A „LavaSit Pyra Edition” egy többfunkciós, hajmosásra és hajfestésre szolgáló hajmosó állomás. Bár a hajmosó egység megfelel a kor színvonalának, és használata biztonságos, mégis potenciális veszélyforrásnak tekintendő, különösen akkor, ha nem kellően képzett személy működteti, vagy ha helytelenül, nem az előírásoknak megfelelően használják. Nem rendeltetésszerű használat esetén a garancia érvényét veszti.

Az egységgel dolgozó személyeket ezen kézikönyv alapján be kell tanítani az egység kezelésére, tisztítására és gondozására.

Illetéktelen használat:

Az egységet nem használhatják illetéktelen személyek. Különösen a következő személyek (beleértve a gyermekek) nem használhatják az egységet:

korlátozott testi, érzékszervi vagy mentális képességekkel rendelkező személyek, hacsak nem felügyel rájuk egy a testi épségükért felelős személy, vagy nem kaptak kezelési utasításokat ilyen személytől.

Biztonsági figyelmeztetések:

- A hajmosó egység csak tiszta, száraz helyiségben használható, normál szobahőmérsékleten.
- Az egység telepítését és szervizelését csak erre jogosult szervizszakember vagy az OLYMP technikus végezheti. A mellékelt „Szerelés padlóra és sorba” és „Szerelés falra és sorba” telepítési útmutatók kizárólag ezeknek a személyeknek szólnak.
- A telepítés során 30 mA-es hibaáramot nem meghaladó névleges értékkel rendelkező áramvédő-kapcsoló (FI/RCD) felszerelése szükséges.
- Javasoljuk, hogy egy jogosult szervizszakember rendszeresen végezzen ellenőrzést a
- DGUV-3 / VDE 0701-0702 szerint.
- A **LavaSit Pyra Edition** egységet csak a gyártó által jóváhagyott kiegészítővel (lásd 4. pont) szabad működtetni és kombinálni.
- Ha az illetékes szervizszakember karbantartást vagy javítást végez, hívja fel a figyelmét, hogy csak a gyártó eredeti alkatrészeit használhatja.
- A tápkábellel ellátott hajmosó egységet nem szabad hosszabbítón keresztül csatlakoztatni. A tápcsatlakozónak mindig hozzáférhetőnek kell lennie, hogy azt bármikor ki lehessen húzni a fali aljzatból.
- Ha több hajmosó egységet telepít egy sorba, a tápkábelt nem szabad egy következő egységen keresztül csatlakoztatni.
- Ha a tápkábel megsérül, a veszély megelőzése érdekében azt a gyártónak vagy alvállalkozójának vagy egy hasonlóan képzett személynek kell kicserélnie.
- A hajmosó egység tisztítását és gondozását (lásd: 1.e + 3.b) csak felkészített tisztítók végezhetik.

1. Többfunkciós kagyló (2. ábra)

a. Hosszú hajas kagyló egykaros keverőcsappal és kézi zuhannyal

- A vízszugár hőmérséklete és intenzitása a keverőcsap karjával szabályozható.

b. Beépített hajfestéktartó

- Helyezze a hajfestékes edényt a tartóba.

c. Extranagy hajsűrű

- A tisztításhoz vegye ki a fogantyúval a hajsűrőt a lefolyóból.

d. Ergonomikus nyaktámasz döntőfogantyúkkal

- A fogantyúkkal a vendég a hajmosó kagylót a számára legkényelmesebb pozícióba állíthatja.

e. A kerámiarészek tisztítása

- Törölje szárazra egy puha vagy mikroszálás kendővel.
- A makacs foltokat és megkővesedett lerakódásokat enyhe tisztítószerrel kell eltávolítani.
- Soha ne használjon dörzshatású tisztítókat vagy oldószereket

2. Comfort szék

a. Elektromos működtetésű lábtartóval ellátott szék

- A lábtartó (3. ábra) a kétgombos távirányítóval (8. ábra) működtethető.
- A lábtartó a ▲ gombbal mozgatható felfelé.
- A lábtartó a ▼ gombbal mozgatható lefelé.
- A távirányító mágnesesen rögzíthető az ülés jobb oldalához. (3. ábra)

Fontos információk a távirányítóval kapcsolatban:



A hajmosó egység távirányítóját a vendégek kizárólag száraz kézzel használhatják. Az elektronikus alkatrészek megfelelő működésének biztosítása érdekében a távirányító egység soha nem érintkezhet vízzel, samponnal vagy más folyadékkal. Ha a távirányítót habos vagy piszkos kézzel használják, az nem fog megfelelően működni, az elektronikus alkatrészek tönkremehetnek, a gombok pedig végleg beszennyeződhetnek.

A jótállás nem vonatkozik az elektronikus alkatrészek olyan sérüléseire, amelyeket nedvesség okozott!

Ha kivételes esetekben a stylistoknak maguknak kell használniuk a távirányítót, mindenképpen használják a műanyag védőburkolatot.

3. Alap

A vízszerelevények és sarokszelepek az alapban helyezkednek el.

Ne feledje:

- > Javasoljuk, hogy a tápvezetékeket központi leválasztó eszközzel lássák el.
- > Ha a rendszer megfelelő leválasztó eszköz nélkül üzemel, a szög szelepeket a munkaidő végén le kell zárni.

a. Hátsó kémlelőpanel (6. ábra)

- A panel kinyitásához lazítsa meg a hatszögletű imbuszcsoncsavarokat a jobb és bal oldalon a mellékelt kulccsal, és vegye le a panelt.

FIGYELMEZTETÉS: A vizsgáló fedél felnyitása előtt mindig szigetelje el a teljes rendszert, és gondoskodjon róla, hogy azt ne lehessen véletlenül bekapcsolni!

- A panel rögzítéséhez húzza meg újra rögzítőcsavarokat a hatszögletű kulccsal.

b. A műanyag felületek gondozása

- Szükség esetén az alap műanyag felületét tisztítsa nedves ruhával vagy egy mikroszálás kendővel és enyhe háztartási tisztítófolyadékkal.
- Semmilyen körülmények között ne használjon dörzshatású tisztítószert!
- Ügyeljen rá, hogy a különféle hajápoló vegyszerek (különösen a közvetlenül alkalmazható hajfestékek) ne cseppenjenek a műanyag felületekre, mert ezeket nem lehet eltávolítani.

4. Tartozékok

- Háttámlatakaró (4. ábra)
A kárpit védelmének érdekében az ülés háttámlájára takarót tehet.
- Üléspárna (5. ábra)
Az ülés magasságát az ülés párnával megnövelhető.

5. Tápegység-változatok

- Közvetlen csatlakozás (230V/50Hz AC feszültség)
 - Az elektromos alkatrészek egy transzformátoron/vezérlő egységen keresztül csatlakoznak a hálózathoz.
 - **A bekötést csak képzett villanyszerelő végezheti!**
- Tápkábel (230V/50Hz AC feszültség)
 - Az elektromos alkatrészek egy külső tápkábelen és tápcsatlakozón keresztül csatlakoznak a konnektorhoz. A hajmosó egység tápkábele csak megfelelően felszerelt és földelt, áramütésvédett konnektorhoz csatlakoztatható.
 - Opcionális: Kábelcsatorna padlóra történő telepítéshez (7. ábra), a megbotlás elkerülése érdekében.
A hajmosó egység tápkábelét vezesse a kábelcsatornán keresztül a fali csatlakozóhoz.
 - Ha a hajmosó egység falra van szerelve (a bemenő és kimenő vízvezetékek a falból jönnek), a tápkábel a szerelősár felső részén fektethető a falra, és ott csatlakoztatható a konnektorhoz.
 - **Ha egy sorba több egységet szereltek, akkor az egyik egység tápkábele nem vezethető tovább egy másik egységen keresztül!**

Hulladékkezelés: A termék megfelelő kiselejtezését speciális nemzeti előírások vagy rendeletek szabályozhatják. Tartsa be pontosan ezeket a rendeleteket.

Műszaki adatok:

Hálózati feszültség:	Bemenet 230 V AC +/- 10%, / 50 Hz
Tápellátás:	36 W
Védelmi osztály:	II, további földelő csatlakozással



Megfelelőség: A termék CE jelöléssel rendelkezik a következő Európai Uniósi irányelvek alapján:

2014/35 / EU Low Voltage Directive (Alacsony feszültségű berendezésekről szóló irányelv)

2014/30 / EU Electromagnetic compatibility (Elektromágneses kompatibilitási irányelv)

2011/65 / EU RoHS Directive (RoHS-irányelv)

The declaration of conformity is deposited with the distributor:
 OLYMP GmbH & CO.KG
 Hohenheimer Strasse 91-97
 70184 Stuttgart

Megjegyzés: a termék fejlesztése során fenntartjuk a jogot a termék műszaki módosítására és megjelenésének megváltoztatására.

Garancia: Az átvétel dátumától számítva egy évig nyújtunk garanciát.. Eltérő esetben a törvényi rendelkezések alkalmazandók. A garancia nem megfelelő csatlakoztatás és használat esetén érvényét veszti.

Kako biste optimalno iskoristili sve značajke vašeg novog praonika „LavaSit Pyra Edition” tvrtke Olymp, pažljivo pročitajte upute za rad.

„LavaSit Pyra Edition“ višenamjenska je radna stanica za pranje i bojanje kose.

Premda je praonik izrađen u skladu s tehničkim propisima i kao takav ne predstavlja opasnost, mora se uzeti u obzir potencijalni izvor opasnosti, posebno kad njime rukuje nedovoljno obučeno osoblje ili se nepropisno upotrebljava, ili se njime ne rukuje u skladu s uputama. Jamstvo istječe u slučaju uporabe proizvoda u druge svrhe.

Osoblje koje radi s ovim uređajem mora biti upućeno u način rukovanja, čišćenja i održavanja na temelju ovih uputa za uporabu.

Neovlaštena uporaba:

Uređajem ne smiju upravljati neovlaštene osobe. Osobito se ne smije dopustiti uporaba sljedećim osobama (uključujući djecu):

osobe s ograničenim fizičkim, osjetilnim ili mentalnim sposobnostima, osim pod nadzorom osobe odgovorne za njihovu sigurnost ili ako su primili upute od strane takvih osoba.

Sigurnosna upozorenja:

- Praonik je namijenjen za rad u čistim i suhim prostorijama pri normalnoj sobnoj temperaturi.
- Instalaciju, održavanje i popravak trebaju provoditi samo ovlaštene serviseri ili tehničari tvrtke Olymp. Priložene upute „Podna i serijska montaža” i „Zidna i serijska montaža” namijenjeni su samo za navedene osobe.
- Instalaciju uređaja diferencijalne struje (FI/RCD) s nazivnom strujom odziva od ne više od 30mA potrebno je provesti kao instalaciju na licu mjesta.
- Preporučuje se da redovnu provjeru u skladu sa standardom DGUV-3 / VDE 0701-0702 obavljaju ovlaštene serviseri.
- Rukovanje i priključenje uređaja **LavaSit Pyra Edition** mora se provoditi samo pomoću alata koji je odobrio proizvođač (pogledajte točku 4).
- Recite ovlaštenom serviseru da prilikom servisa ili popravaka smije upotrebljavati samo originalne dijelove proizvođača.
- Praonik s kablom za napajanje ne smije se spajati na električnu mrežu pomoću produžnog kabela. Utikač napajanja mora biti na pristupačnome mjestu u svako doba kako bi se mogao izvući iz utičnice u bilo kojem trenutku.
- U slučaju ugradnje nekoliko praonika, kabel za napajanje ne smije biti spojen preko dodatnog uređaja.
- Ako je mrežni kabel oštećen, mora biti zamijenjen od strane proizvođača, njegovog servisa ili druge kvalificirane osobe kako bi se izbjegla opasnost.
- Čišćenje i održavanje praonika (pogledajte 1.e i 3.b) smiju obavljati samo osobe koje su za to podučene.

1. Višenamjenski umivaonik (Sl. 2)

a. Umivaonik za pranje duge kose s jednoručnom miješalicom i tušem

- Intenzitet i temperatura mlaza vode reguliraju se pomoću ručice miješalice.

b. Integrirani držač posudice za bojanje kose

- Postavite posudicu za bojanje kose u otvor držača.

c. Ekstra veliko sito za vlasi

- Kako biste očistili sito za vlasi, izvadite ga iz odvoda pomoću ručice.

d. Ergonomski dizajnirani naslon za glavu s držačima omogućava jednostavno prilagođavanje nagiba.

- Pomoću držača, korisnik(ca) može nagnuti kut umivaonika praonika u položaj koji joj je najudobniji.

e. Čišćenje keramičkih dijelova

- Obrišite suhom mekom krpom ili krpom od mikrovlakana.
- Tvrdokorne mrlje i naslage kamenca možete ukloniti uporabom blagog sredstva za čišćenje.
- Nipošto ne rabite abrazivna sredstva za čišćenje ili otapala!

2. Stolac „Comfort”

a. Stolac s podesivim naslonom za noge na električni pogon

- Naslonom za noge (Sl. 3) upravlja se pomoću daljinskog upravljača s dvije tipke (Sl. 8).
- Naslon za noge pomiče se naviše pomoću ▲ – tipke.
- Naslon za noge pomiče se naniže pomoću ▼ – tipke.
- Daljinski upravljač pričvršćen je magnetom na desnoj strani sjedala. (Sl. 3)

Važne informacije za korisnika o uporabi daljinskog upravljača:



Daljinski upravljač za frizerski praonik predviđen je isključivo za rad suhim rukama. Kako bi se zajamčilo ispravno funkcioniranje elektroničkih dijelova, daljinski upravljač nipošto ne smije doći u doticaj s vodom, šamponom ili drugim tekućinama. Ako se upravlja rukama na kojima ima pjene ili su nečiste, daljinski upravljač neće raditi ispravno; doći će do trajnog oštećenja električnih dijelova, a tipke mogu ostati trajno zaprljane.

Jamstvo ne pokriva štetu nastalu na elektroničkim dijelovima uslijed utjecaja vlage!

Ako, u iznimnim okolnostima, stilisti sami moraju rukovati daljinskim upravljačem, neophodno je rabiti plastičnu presvlaku.

3. Postolje

U postolje su smještene cijevi za dovod vode i kutni ventili.

Napomena:

- > Preporučamo da vodove isporučujete s centralnim zapornim uređajem.
- > Ako sustav radi bez prikladnog zapornog uređaja, kutni ventili moraju biti zatvoreni na kraju radnog vremena.

a. Nadzorna stražnja ploča (Sl. 6)

- Kako biste otvorili ploču, otpustite pričvrzne imbus vijke s lijeve i desne strane pomoću priloženog imbus ključa i skinite ploču.

UPOZORENJE: Uvijek izolirajte kompletan sustav i onemogućite slučajno uključivanje sustava prije otvaranja nadzornog poklopca!

- Kako biste pričvrstili ploču na mjesto, ponovno zategnite pričvrzne vijke pomoću imbus ključa.

b. Njega plastičnih površina

- Očistite plastične površine postolja vlažnom krpom ili krpom od mikrovlakana, ako je potrebno pomoću blagog sredstva za čišćenje u domaćinstvu.
- Nipošto ne upotrebljavajte abrazivna sredstva za čišćenje!
- Dobro pazite da ni mala količina nikakvih kemijskih sredstava za kosu (osobito sva bojila za izravno nanošenje) ne padne na plastične površine jer se neće moći očistiti.

4. Dodatna oprema

- Prekrivač naslonjača (Sl. 4)
Prekrijte navlaku naslonjača stolca prekrivačem kako biste je zaštitili od prljanja.
- Jastuk za sjedenje (Sl. 5)
Visina sjedala može se povećati pomoću jastuka za sjedenje.

5. Načini napajanja

a. Izravno napajanje (izmjenični napon od 230V/50Hz)

- Električni se dijelovi trebaju povezati na električnu opskrbnu mrežu preko transformatora/kontrolne jedinice.
- **Spajanje na električnu mrežu smije obavljati samo kvalificirani električar!**

b. Električni kabeli (izmjenični napon od 230V/50Hz)

- Električni dijelovi spojeni su na električnu utičnicu pomoću vanjskog mrežnog kabela s utikačem. Mrežni kabel praonika mora se spojiti isključivo na propisno instaliranu i uzemljenu utičnicu otpornu na udarce.
- Dodatno: Kabelska kanalica za podnu ugradnju (Sl. 7) radi izbjegavanja opasnosti od zaplitanja. Položite kabel za napajanje iz praonika kroz kanalicu do utičnice.
- Ako je praonik montiran uz zid (dovod i odvod vode izvedeni su kroz okno u zidu), električni kabel može se provesti po zidu u gornjem dijelu instalacijskog okna i ondje priključiti u zidnu utičnicu.
- **Kada se montira nekoliko uređaja u nizu, kabel za napajanje jedne jedinice ne smije ići kroz drugu jedinicu!**

Odlaganje u otpad: Za ispravno odlaganje ovog proizvoda mogu važiti posebni državni propisi i uredbe. Pažljivo se pridržavajte ovih propisa.

Tehnički podaci: Mrežni napon: Ulaz 230 V AC +/- 10%, / 50 Hz
 Ulaz napajanja: 36 W
 Klasa zaštite: II, uz dodatno uzemljenje 

Sukladnost: Proizvod posjeduje CE oznaku, u skladu sa sljedećim europskim direktivama:
 2014/35 / EU Low Voltage Directive (Direktivom o niskom naponu)
 2014/30 / EU Electromagnetic compatibility (Direktivom o elektromagnetskoj Kompatibilnosti)
 2011/65 / EU RoHS Directive (Direktiva RoHS)
 Izjava o sukladnosti nalazi se kod distributer :
 OLYMP GmbH & CO.KG
 Hohenheimer Strasse 91-97
 70184 Stuttgart

Napomena: Tijekom radova koji se odnose na poboljšanje proizvoda, zadržavamo pravo na tehničke i vizualne izmjene proizvoda.

Jamstvo: Odobravamo jednogodišnje jamstvo od datuma isporuke proizvoda. U suprotnom se primjenjuju ustavne odredbe. Jamstvo istječe u slučaju nepropisnog spajanja, baš kao i u slučaju nepropisne uporabe.

Aby ste mohli využiť všetky funkcie vašej novej umývačky OLYMP "LavaSit Pyra Edition", pozorne si prečítajte návod na použitie.

„LavaSit Pyra Edition“ je multifunkčná stanica na šampónovanie, umývanie a farbenie vlasov. Hoci umývačka zodpovedá stavu techniky a je bezpečná, musí sa považovať za potenciálny zdroj nebezpečenstva, najmä ak ju prevádzkuje nedostatočne vyškolený personál alebo sa používa nesprávne a nie je predpísaný. V prípade použitia na iný ako zamýšľaný účel stráca záruka platnosť. Personál pracujúci s touto jednotkou musí byť poučený o jeho prevádzke, čistení a starostlivosti podľa tohto návodu na obsluhu.

Neoprávnené použitie:

Jednotku by nemali prevádzkovať neoprávnené osoby. Predovšetkým sa musí zabrániť jeho používaniu týmito osobami (vrátane detí):

osoby s obmedzenými fyzickými, zmyslovými alebo duševnými schopnosťami, pokiaľ nie sú pod dohľadom osoby zodpovednej za ich bezpečnosť, alebo nedostanú prevádzkové pokyny od tejto osoby.

Bezpečnostné upozornenia:

- Umývačka je určená na prevádzku v čistých a suchých priestoroch pri normálnej izbovej teplote.
- Inštaláciu a údržbu smie vykonávať iba autorizovaný servisný personál alebo technik OLYMP. Priložené pokyny na inštaláciu "Montáž na podlahu a inštalácia inštalácie" alebo "Montáž na stenu a montáž na stenu" sú určené len pre tieto osoby.
- V rámci interiérovej inštalácie je potrebné nainštalovať prúdový chránič (FI/RCD) s menovitým vypínacím prúdom max. 30 mA.
- Odporúčame, aby ste pravidelne kontrolovali podľa predpisov DGUV-3 / VDE 0701-0702 autorizovaný servisný personál.
- Zariadenie LavaSit Pyra Edition musí byť v prevádzke a musí byť kombinované s príslušenstvom (pozri bod 4), ktoré je schválené výrobcom.
- Počas údržby alebo opravy poučte autorizovaného servisného technika, že sa musia použiť len originálne komponenty od výrobcu.
- Práčka s napájacím káblom nesmie byť pripojená k napájaciemu zdroju pomocou predĺžovacieho kábla. Zástrčka napájacieho zdroja musí byť stále prístupná, aby mohla byť kedykoľvek izolovaná zo zásuvky.
- Pri inštalácii niekoľkých umývacích zariadení in-line nesmie byť napájací kábel pripojený cez ďalšiu jednotku.
- V prípade poškodenia napájacieho kábla musí výrobca alebo jeho servisný pracovník alebo podobne kvalifikovaná osoba nahradiť, aby sa zabránilo nebezpečenstvu.
- Čistenie a starostlivosť o umývačku (viď bod 1.e) smú vykonávať iba čistiace prostriedky, ktoré dostali pokyny.

1. Multifunkčné umývadlo (obr. 2)

- a. Umývadlo pre dlhé vlasy s jednopákovou zmiešavacou batériou a ručnou sprchou
 - Intenzitu prúdu a teplota vody sa ovláda pákou na zmiešavacej batérii.
- b. Integrované uchytenie nádoby na farbenie
 - Farbiacu nádobu vložte do miesta pre uchytenie.
- c. Zvlášť veľké sítko na vlasy
 - Pri čistení vytiahnite vlasové sítko na strednom diele z odtoku.
- d. Ergonomicky tvarované miesto pre krk s úchytnými prvkami pre ľahké sklopenie do polohy prispôsobenej zákazníčkovi
 - Vaši zákazníci si teraz môžu sklopiť umývadlo pomocou úchytky do polohy, ktorá je im príjemná.

e. Pokyny pre ošetrovanie keramiky

- Vytrite do sucha s použitím suchej utierky alebo utierky s mikrovláknamami.
- Zostávajúce znečistenie a usadeniny vodného kameňa odstráňte pomocou jemného čistiaceho prípravku.
- V žiadnom prípade nepoužívajte abrazívne čistiace prostriedky.

2. Komfortné kreslo

a. Kreslo s opierkou nôh naklápanou pomocou elektromotoru

- Opierku nôh (*obr. 3*) môžete ovládať pomocou dvojtlačítkového diaľkového ovládača (*obr. 8*).
- Pomocou tlačítka ▲ sa opierka nôh plynule vysúva nahor.
- Pomocí tlačítka ▼ sa opierka nôh plynule vysúva nadol.
- Diaľkové ovládanie drží magneticky na pravej strane kresla na upevňovacom gombíku (*obr. 3*).

Dôležité upozornenia k diaľkovému ovládaniu:



Diaľkové ovládanie umývacieho zariadenia je navrhnuté pre používanie zákazníkmi so suchými rukami.

Aby bol zaručený bezporuchový chod elektronických komponentov, nesmie sa diaľkové ovládanie v žiadnom prípade dostať do styku s vodou, šampónom alebo inými kvapalinami.

Ovládanie s rukami od peny alebo inak znečistenými rukami trvalo narušuje funkciu diaľkového ovládania a elektrických dielov a môže viesť k trvalému znečisteniu tlačítok.

Na prípadné poškodenie elektroniky, ktoré je dôsledkom pôsobenia vlhkosti, sa nevzťahuje záruka.

Pri výnimočnom využívaní diaľkového ovládania kaderníkmi dôrazne doporučujeme bezpodmienečné použitie prostriedkov na ochranu plastov.

3. Podstavec

Instalačné prvky a rohové ventily sa nachádzajú v podstavci.

Poznámka:

- > Odporúčame vybaviť prívodné vedenia centrálnym vypínacím zariadením.
- > Ak sa systém prevádzkuje bez vhodného vypínacieho zariadenia, na konci pracovnej doby je potrebné uzatvoriť rohové ventily.

a. Revízia zadnej steny (*obr. 6*)

- K otvoreniu zadnej steny uvoľníte upevňovacie šrouby vpravo a vľavo pomocou dodaného kľúča pre vnútorné šesťhrany a zadnú stenu zveste.

UPOZORNENIE: Pred otvorením kontrolného krytu vždy odpojte kompletný systém a zaistíte pred neúmyselným zapnutím!

- K upevneniu zadnej steny uzatvorte zadnú stenu a teleso opäť upevnite upevňovacími šroubami s použitím kľúča na vnútorné šesťhrany.

b. Pokyny pro ošetrovanie plastových plôch

- Plastové plochy podstavca čistíte pomocou vlhkej handry alebo utierky s mikrovláknamami prípadne použite jemný čistiaci prostriedok pre domácnosť.
- V žiadnom prípade nepoužívajte abrazívne čistiace prostriedky.
- Uistite sa, že škvrny rôznych chemických látok na vlasy nespádajú na plastové povrchy, pretože tieto nemôžu byť odstránené.

4. Príslušenstvo

- Ochranný poťah kresla (obr 4)
K ochrane poťahovej látky kresla pretiahnite ochranný poťah cez operadlo kresla.
- Podložný vankúš (obr. 5)
Výšku sedadla kresla môžete zvýšiť pomocou podložného vankúša.

5. Varianty napájacieho napätia

a. Pevný prívod (230V/50Hz str.)

- Elektromotory opierky sú prepojené priamo so sieťovým káblom, ktorý je súčasťou stavby.
- **Pripojenie k sieti musí vykonať elektromechanik!**

b. Sieťový kábel (230V/50Hz str.)

- Elektromotory sú pripojené vonkajším sieťovým káblom k sieťovej zásuvke. Sieťový kábel LavaSit Pyra Edition môže byť pripojený len k odborne inštalovanej a uzemnenej zásuvke s ochranným vodičom.
- Voliteľne: Káblová lišta k upevneniu na podlahu (obr. 7) pre zníženie nebezpečia zakopnutia. Prívodný kábel od umývacieho zariadenia vedte káblovou lištou k zásuvke.
- Ak je umývacia jednotka namontovaná na stenu, napájací kábel môže byť umiestnený na stenu v hornej časti montážnej šachty a zasunutý do zásuvky v stene.
- Pri inštalácii viacerých jednotiek nie je napájací kábel jednej jednotky pripojený k inej jednotke!

Likvidácia: Pre likvidáciu tohoto výrobku môžu verejno právne ustanovenia obsahovať zvláštne predpisy týkajúce sa likvidácie. Prosíme, aby ste ich dodržiavali.

Technické údaje: Sieťové napätie: Vstup 230 V AC +/- 10%, / 50 Hz

Príkon: 36 W

Ochranná trieda: II s prídavným uzemňovacím pripojením



Súlad s predpismi:

Výrobok je označený značkou CE v súlade s nasledujúcimi európskymi smernicami:

2014/35 / EU Low Voltage Directive (smernica o nízkonapäťových zariadeniach)

2014/30 / EU Electromagnetic compatibility (smernica o elektromagnetickej kompatibilite)

2011/65 / EU RoHS Directive (Smernica RoHS)

Vyhlásenie o zhode je uložené u distribútora :

OLYMP GmbH & CO.KG
Hohenheimer Strasse 91-97
70184 Stuttgart

Poznámka: V rámci zlepšovania výrobku si vyhradzuje právo uskutočňovať technické a vzhľadové zmeny výrobku.

Záruka:

Poskytujeme záruku v trvaní jedného roka od dátumu dodania. Inak sa uplatňujú zákonné ustanovenia. Záruka stráca platnosť v prípade nesprávneho pripojenia a používania.

За да използвате оптимално всички функции на новия си уред за миене OLYMP "LavaSit Pyra Edition", моля, прочетете инструкциите за експлоатация внимателно.

„LavaSit Pyra Edition“ е многофункционална станция за измиване и боядисване на коса.

Макар че уредът за миене отговаря на съвременното състояние на техниката и е безопасен за работа, той трябва да се разглежда като потенциален източник на опасност, особено когато се работи от недостатъчно обучен персонал или се използва неправилно и не е предписано.

Ако не се използва по предназначение, гаранцията се обезсилва.

Персоналът, работещ с този агрегат, трябва да бъде инструктиран при експлоатацията, почистването и грижите му въз основа на това ръководство за употреба.

Неоторизирана употреба:

Устройството не трябва да се експлоатира от неупълномощени лица. По-специално, трябва да се предотврати използването му от следните лица (включително деца):

лицата с ограничена физическа, сензорна или психическа способност, освен ако не са под наблюдение на лице, отговарящо за тяхната безопасност, или получават инструкции за експлоатация от такова лице.

Предупреждения за безопасност:

- Уредът за миене е предназначен за работа в чисти и сухи помещения при нормална стайна температура.
- Монтажът, както и поддръжката и ремонтът трябва да се извършват само от оторизиран сервизен персонал или техник на OLYMP. Приложените инструкции за монтаж "Подово монтиране и монтаж на инсталация" или "Сглобяване на стена и монтаж на място" са предназначени само за тези лица.
- В електрическата инсталация трябва да се предвиди дефектнотокова защита (FI прекъсвач/ДТЗ) с номинално напрежение на изключване не повече от 30 mA.
- Препоръчваме редовна проверка съгласно DGUV-3 / VDE 0701 - 0702 да се извършва от оторизиран сервизен персонал
- Уредът LavaSit Pyra Edition трябва да се използва и комбинира само с аксесоари (виж точка 4), които са одобрени от производителя.
- Инструктирайте оторизирания сервизен персонал, когато извършвате поддръжка или ремонт, че трябва да се използват само оригинални компоненти от производителя.
- Уредът за миене със захранващ кабел не трябва да се свързва към електрозахранването посредством удължителен кабел. Захранващият щепсел трябва да е достъпен по всяко време, така че да може да бъде отделен от контакта по всяко време.
- В случай на монтаж на няколко умивални устройства в мрежа, захранващият кабел не трябва да бъде свързан чрез допълнителен модул.
- Ако кабелът на захранващия кабел е повреден, той трябва да бъде подменен от производителя или неговия доставчик на услуги или от подобно квалифицирано лице, за да се предотврати опасността.
- Почистването и грижите за уреда (вж. 1.д) трябва да се извършват само от почистващи средства, които са получили инструкции.

1. Многофункционална мивка / фигура 2 /

- Мивка за дълга коса със смесителна батерия с един лост и ръчен душ
 - Силата и температурата на водната струя се регулират с лоста на смесителната батерия.
- Вградена стойка на чашата за боя за коса
 - Поставете чашата за боя за коса на поставката на уреда.
- Много голям филтър за коса
 - За да почистите филтъра за коса, извадете го от канала с малък лост.

- г. Ергономично проектирана поставка за глава с ръчки , осигуряващи лесно навеждане в необходимото положение.
- С ръчките клиентът може да наведе мивката за шампоан в положение, което е най-подходящо за него.
- д. Почистване на керамичните части
- Търкайте до сухо с мека или микрофибърна кърпа.
 - Упоритите петна или калцираните отлагания трябва да се отстранят с мек почистващ препарат.
 - Да не се използват абразивни препарати или разтворители!

2. Удобен стол

- а. Стол с електрически въртяща се стъпенка
- Стъпенката / фигура 3/ се обслужва с дистанционното устройство с два бутона / фигура 8/.
 - Движете стъпенката нагоре с бутон ▲ .
 - Движете стъпенката надолу с бутон ▼ .
 - Дистанционното устройство се закрепва с магнит от дясната страна на седалката / фигура 3/.

Важна информация за потребителя относно дистанционното устройство на уреда за контролиране:



Дистанционното устройство за мивката е проектирана изключително за употреба от клиенти със сухи ръце.

За да се гарантира правилната употреба на електроните компоненти, дистанционното устройство не трябва по никакъв начин да бъде в контакт с вода, шампоан или други течности. Ако се употребява с ръце, покрити с пяна, или с мръсни ръце, дистанционното устройство няма да работи правилно, ще има продължителна повреда на електронните компоненти, а бутоните могат постоянно да са замърсени.

Гаранцията не покрива повреда на електрониката в резултат на влияние на влага!

Ако при изключителни обстоятелства фризьорът трябва да оперира сам с дистанционното устройство, необходимо е да се използва пластмасово калъфче.

3. Подструктура

Инсталациите за вода и клапите са разположени в подструктурата.

Poznámka:

- > Препоръчваме захранващите линии да бъдат осигурени с централен спирателен кран.
- > Ако системата се използва без подходящ спирателен кран, в края на работното време ъгловите спирателни кранове трябва да се затварят.

а. Задно табло за наблюдение /фигура 6/

- За да отворите таблото, отвъртете шестоъгълните болтове за монтиране на щепсела отляво и отдясно, като използвате шестоъгълна отвертка за щепсел, и махнете таблото.
ПРЕДУПРЕЖДЕНИЕ: Винаги изолирайте цялата система и осигурете нейното непредвидено включване, преди да отворите капака за проверка!

За да монтирате отново таблото на място, затегнете пак фиксиращите болтове със шестоъгълната отвертка.

б. Инструкции за почистването на пластмасовите повърхности

- Пластмасовите повърхности на подструктурата трябва да бъдат почистени с влажна или микрофибърна кърпа или, ако е необходимо, да се използва мек почистващ препарат.
- Да не се използват никакви абразивни препарати или разредители!
- Моля, уверете се, че петна от различни химически агенти за коса (преди всичко директно приложени оцветители) не попадат върху пластмасовите повърхности, тъй като те не могат да бъдат отстранени.

4. Допълнения

- Покривало за стол /фигура 4/
За да се предпази тапицериата, сложете покривалото за стол върху облегалката
- Възглавница за седалката /фигура 5/
Височината за сядане може да се увеличи с възглавница за седалката

5. Видове захранване

а. Монтирана инсталация (230 V / 50 Hz AC voltage)

- Моторите за подпората на краката са директно свързани към кабелите на клиента.
- **Свързването на захранването трябва се извършва от опитен електротехник!**

б. Електрически кабели (230 V / 50 Hz AC voltage)

- Моторите са свързани към електрическа розетка чрез външни електрически кабели със щепсел. Електрическият кабел на уреда трябва само да бъде свързан с правилно инсталирана и заземена противоударна розетка.
- Възможност: Каналът на кабела за инсталиране на под /фигура 7/ да се пази от риск за спъване. Сложете електрическият кабел от уреда за шампоан през канала на кабела до розетката.
- Ако уредът за миене е монтиран на стената (входната и изходната вода през монтажния вал от стената), захранващият кабел може да се постави на стената в горната част на инсталационния вал и да се включи в електрическата мрежа.
- Когато няколко модула са инсталирани на линия, захранващият кабел на едно устройство не трябва да се свързва към друг уред!

Третиране на Отпадъците:

За парвилното разположение на този продукт могат да съществуват специални национални правила и постановления. Моля, спазвайте внимателно тези правила.

Технически данни:

Мрежово напрежение: Входящо 230 V AC +/- 10%, / 50 Hz
 Вход за захранване: 36 W
 Защитен клас: II, с допълнителна заземяваща връзка



Съответствие:

Продуктът има маркировка CE за съответствие със следните европейски директиви:
 2014/35 / EU Low Voltage Directive (Директива за ниско напрежение)
 2014/30 / EU Electromagnetic compatibility (Директива за електромагнитна Съвместимост)
 2011/65 / EU RoHS Directive (Директива RoHS)

Декларацията за съответствие се съхранява при дистрибутора:

OLYMP GmbH & CO.KG
 Hohenheimer Strasse 91-97
 70184 Stuttgart

Забележка: с цел усъвършенстване на продукта си запазваме правото да правим технически и визуални промени.

Гаранция:

Предоставяме гаранция една година от датата на доставка.. При други условия се прилагат законите разпоредби.. Гаранцията се обезсилва в случай на неправилно свързване и неправилна употреба.



Lai optimāli izmantotu visas jaunās OLYMP mazgāšanas ierīces "LavaSit Pyra Edition" funkcijas, lūdzu, uzmanīgi izlasiet lietošanas instrukciju.

„LavaSit Pyra Edition“ ir daudzfunkcionāla šampūna padeves stacija matu mazgāšanai un krāsošanai..

Lai gan mazgāšanas ierīce atbilst jaunākajiem sasniegumiem un tā ir droša ekspluatācijā, tā jāuzskata par potenciālu bīstamības avotu, jo īpaši, ja to izmanto nepietiekoši apmācīts personāls vai lietots nepareizi, nevis kā noteikts.

Ja ierīce tiek izmantota mērķim, kādam tā nav paredzēta, tad garantija tiek anulēta..

Personālam, kas strādā ar šo ierīci, ir jādara norādījumi par tā darbību, tīrīšanu un kopšanu, pamatojoties uz šo lietošanas pamācību.

Neatļauta lietošana:

Ierīci nedrīkst izmantot nesankcionētas personas. Jo īpaši ir jānovērš to izmantošana, ko veic šādas personas (tostarp bērni):

personas ar ierobežotām fiziskām, sensoriskām vai garīgām spējām, izņemot gadījumus, kad to uzrauga persona, kas ir atbildīga par viņu drošību, vai arī saņem šādas instrukcijas.

Drošības brīdinājumi:

- Mazgāšanas ierīce ir paredzēta darbībai tīrā un sausā telpā normālā istabas temperatūrā.
- Uzstādīšanu, kā arī apkopes un remonta darbus drīkst veikt tikai pilnvarots apkopes personāls vai OLYMP tehniķis. Pievienotās montāžas instrukcijas "Grīdas montāža un inline uzstādīšana" vai "Montāža uz sienas un montāžas līnija" ir paredzēta tikai šīm personām.
- Sadzīves elektrotīklos ir jāuzstāda paliekošās strāvas aizsargierīce (FI/RCD) ar nominālo nostrādes strāvu, kas nav lielāka par 30mA
- Mēs iesakām veikt regulāru pārbaudi saskaņā ar DGUV-3 / VDE 0701-0702 pilnvaroto apkopes personālu.
- LavaSit Pyra Edition vienība jāekspluatē un jāapvieno tikai ar piederumiem (skat. 4. punktu), kurus ir apstiprinājis ražotājs.
- Norādiet pilnvarotajam apkopes personālam, veicot apkopi vai remontu, lai izmantotu tikai oriģinālās detaļas no ražotāja.
- Veļas mazgājamā ierīce ar barošanas kabeli nedrīkst būt pievienota barošanas avotam, izmantojot pagarinātāju.. Strāvas padeves kontaktdakšai jābūt pieejamai jebkurā laikā, lai to jebkurā laikā varētu izolēt no sienas kontaktlīnijas.
- Gadījumā, ja tiek uzstādīta vairāku mazgāšanas ierīču līnija, elektroenerģijas padeves kabeli nedrīkst savienot ar citu ierīci.
- Ja bojāts barošanas kabelis, ražotājs vai tā servisa darbuņēmējs vai līdzīgi kvalificēta persona ir jāaizstāj, lai novērstu bīstamību.
- Veļas mazgājamās mašīnas tīrīšana un kopšana (skat. 1.e + 3.b) jāveic tikai tīrīšanas līdzekļiem, kas ir saņemmuši norādījumus.

1. Daudzfunkcionāla izlietne (2. zīm.)

- Izlietne gariem matiņiem ar vienkāršu sviras jaukšanas bateriju un roku dezodorantu
 - Ūdens intensitāti un temperatūru regulē ar miksera baterijas sviru.
- Integrēts matu krāsošanas menzūras turētājs
 - Ievietojiet matu krāsošanas menzūru turētājā
- Ļoti liels matu siets
 - Lai iztīrītu matu sietu, aiz roktura izņemiet to no ūdens izlietnes

- d. Ergonomiski projektēts kakla atbalsts ar rokturi, kas ļauj viegli to novietot vajadzīgajā pozīcijā
- Ar rokturu palīdzību kliente var pacelt krēslu ar izlietni matu mazgāšanai viņai visērtākajā pozīcijā.
- e. Keramikas daļu tīrīšana
- Izberziet sausu ar mīkstu audumu vai mikrofibras audumu.
 - Stiprus netīrumus un kalkcija paliekas vajadzētu noņemt, lietojot maigu tīrīšanas līdzekli.
 - Nekādā gadījumā nevajadzētu lietot abrazīvus tīrītājus vai šķīdinātājus!

2. Ērts krēsls

- a. Krēsls ar elektriski darbināmu kājas atbalstu
- Kājas atbalsts (3. zīm.) tiek darbināts ar 2-atslēgu pults palīdzību (8. zīm.).
 - Paceliet kāju atbalstu uz augšu ar □ atslēgas palīdzību
 - Paceliet kāju atbalstu uz leju ar □ atslēgas palīdzību
 - Pults ir magnētiski piestiprināta pie krēsla labās rokas puses. (3. zīm.)

Svarīga lietotāja informācija attiecībā uz LavaSit Vareo pulti:



Izlietnes pults ir domāta klientu lietošanai vienīgi ar sausām rokām.

Lai garantētu pareizu elektronisko sastāvdaļu darbību, pults nekādā gadījumā nedrīkst nokļūt saskarē ar ūdeni, smpūnu vai citiem šķidrumiem.

Ja pulti darbina ar ziepainām vai netīrām rokām, pults nedarbosies pareizi, tiks ilglaicīgi bojātas pults elektriskās daļas, un atslēgas var īslaicīgi nosmērēt.

Garantija nesedz elektronikas bojājumu, kas radies mitruma ietekmes rezultātā!

Ja, izņēmuma gadījumā, frizierim ir vajadzība darbināt pulti pašam, ir svarīgi, lai tiktu lietots plastmasas vāciņš.

3. Apakšstruktūra

Apakšstruktūrā ir novietota ūdens instalācija un leņķu vārsti.

Lūdzu, nemiet vērā:

- > Iesakām ierīkot strāvas padeves līnijas ar centrālo atslēgšanas ierīci.
- > Ja sistēma darbojas bez atbilstošas atslēgšanas ierīces, tad pēc darba laika beigām leņķventiļi ir jāaiztaisa.

a. Pārbaudes apakšējais panelis (6. zīm.)

- Lai atvērtu paneli, ar heksagonālas ligzdas atslēgas palīdzību palaidiet vaļīgāk heksagonālas ligzdas regulēšanas skrūves un izņemiet paneli.
- **BRĪDINĀJUMS! Pirms pārbaudes nodalījuma atvēršanas vienmēr izolējiet visu sistēmu un notīriet pret netīšu ieslēgšanos!**
- Lai paneli nostiprinātu vietā, atkal pievelciet regulējamās skrūves ar heksagonālās ligzdas atslēgas palīdzību.

b. Plastmasas virsmu tīrīšanas instrukcijas

- Apakšstruktūras plastmasas virsmas vajadzētu tīrīt ar mitru lupatu vai mikrofibras audumu – vai, ja tas ir nepieciešams, lietojot maigu tīrīšanas līdzekli.
- Nekādā gadījumā nedrīkst lietot abrazīvus tīrītājus vai šķīdinātājus!
- Lūdzu, pārliecinieties, ka dažādu matu ķīmisko vielu (galvenokārt tieši krāsvielu) plankumi neietilpst plastmasas virsmās, jo tās nevar noņemt.

4. Piederumi

- Krēsla pārvalks (4.zīm.)
Lai aizsargātu polsterējumu, pārvelciet krēsla pārsegu pār krēsla aizmuguri.
- Sēdvietas spilvens (5.zīm.)
Sēdināšanas augstumu var palielināt ar sēdvietas spilvena palīdzību.

5. Enerģijas padeves tipi

- Fiksēta instalācija (230V/50Hz AC voltāža)
 - E-motori ir domāti kāju balstam, ir tieši saistīti ar klienta padoto strāvu.
 - **Pievienošanu enerģijas padevei jāveic apmācītam elektriķim!**
- Strāvas kabelis (230V/50Hz AC voltāža)
 - E-motori ir pievienoti elektriskajai strāvai ar ārējo kabeļu palīdzību ar strāvas dakšām. LavaSit Pyra Edition strāvas kabelus var pievienot tikai pareizi instalētai un saņemtai, šoka drošai ligzdai.
 - Izvēle: Kabeļa kanāls grīdas instalācijai (7.zīm.), lai izvairītos no neveiksmes riska. Ielieciet enerģijas kabeli no krēsla ar izlietni matu mazgāšanai caur kabeļu kanālu pie enerģijas ligzdas.
 - If Ja mazgāšanas ierīce ir uzmontēta uz sienas (ieplūdes un izvades ūdens, izmantojot montāžas vārpstu no sienas), strāvas padeves kabeli var novietot pie sienas instalācijas vārpstas augšējā zonā, un turiet to pie sienas kontaktligzdas.
 - Ja vienā līnijā ir uzstādīta vairākas vienības, vienas ierīces barošanas kabeli nedrīkst pieslēgt tālāk citai ierīcei!

Utilizācija: Šī produkta pareizai iznīcināšanai var piemērot īpašus valsts noteikumus vai rīkojumus. Lūdzu uzmanīgi ievērojiet šos noteikumus.

Tehniskie dati:

Tīkla spriegums:	Ievade 230 V AC +/- 10%, / 50 Hz
Enerģijas ievade:	36 W
Aizsardzības klase:	II, ar papildu zemējuma savienojumu



Atbilstība: Izstrādājumam ir CE marķējums saskaņā ar tālāk norādītajām direktīvām:
 2014/35 / EU Low Voltage Directive (Zemsprieguma elektroiekārtu direktīva)
 2014/30 / EU Electromagnetic compatibility (Elektromagnētisko Savietojamības Direktīva)
 2011/65 / EU RoHS Directive (RoHS direktīva)

Atbilstības deklarācija ir pieejama pie izplatītāja:
 OLYMP GmbH & CO.KG
 Hohenheimer Strasse 91-97
 70184 Stuttgart

Piezīme: izstrādājuma uzlabošanas gaitā mēs paturam tiesības veikt tam tehniskas un vizuālas izmaiņas.

Garantija: Mēs sniedzam viena gada garantiju no piegādes datuma. Citos gadījumos spēkā ir tiesību aktu noteikumi. Garantija tiek anulēta nepareiza pieslēguma, kā arī nepareizas lietošanas gadījumā

Kad galėtumėte naudotis visomis savo OLYMP plovimo įrenginio "LavaSit Pyra Edition" funkcijomis, atidžiai perskaitykite naudojimo instrukciją.

„LavaSit Pyra Edition“ – tai daugiafunkcis plaukų plovimo ir dažytų plaukų priežiūros šampūno įtaisas. Nors skalbimo įtaisas atitinka naujausius techninius reikalavimus ir yra saugus eksploatavimui, jis turi būti laikomas potencialiu pavojaus šaltiniu, ypač kai jį valdo nepakankamai parengtas personalas arba naudojamas netinkamai, o ne kaip nurodyta.. Naudojant ne pagal numatytąją paskirtį, garantija anuliuojama.

Darbuotojai, dirbantys su šiuo prietaisu, turi būti instruktuoti jo veikimą, valymą ir priežiūrą pagal šią naudojimo instrukciją.

Neleistinas naudojimas:

Įrenginį neturėtų naudoti neleistini asmenys. Visų pirma turi būti užkirstas kelias naudoti šiuos asmenis (įskaitant vaikus):

asmenys, turintys ribotą fizinę, jutiminę ar psichinę galią, išskyrus atvejus, kai prižiūri už saugą atsakingas asmuo arba gauna tokio asmens naudojimo instrukcijas.

Saugos įspėjimai:

- Skalbimo įtaisas skirtas naudoti švariose ir sausuose kambariuose esant įprastai kambario temperatūrai.
- Montavimo ir aptarnavimo darbus gali atlikti tik įgalioti techninės priežiūros darbuotojai arba OLYMP technikas. Pridedamos montavimo instrukcijos "Grindų montavimas ir inline montavimas" arba "Sienų montavimas ir įrengimas" yra skirti tik tiems asmenims.
- Likutinės srovės prietaisai (FI / RCD), kurių nominali suveikimo srovė – ne didesnė kaip 30 mA, skirti buitiniam naudojimui.
- Rekomenduojame, kad pagal DGUV-3 / VDE 0701-0702 reguliariai tikrintumėte įgaliotas aptarnaujantis personalas.
- "LavaSit Pyra Edition" prietaisas turi būti valdomas ir derinamas su gamintojo patvirtintais priedais (žr. 4 punktą).
- Instruktavę įgaliotam techninės priežiūros personalui atliekant techninę priežiūrą ar remontą, turi būti naudojami tik originalūs gamintojo komponentai.
- Plovimo blokas su maitinimo laidu neturi būti prijungtas prie maitinimo šaltinio, naudojant pratęsimo laidą.. Maitinimo laido kištukas turi būti prieinamas bet kuriuo metu, kad jį būtų galima bet kada izoliuoti iš sieninio lizdo.
- Jei įrengiate kelis skalbimo įrenginius, maitinimo kabelis negali būti prijungtas per kitą įrenginį.
- Jei maitinimo kabelis sugadintas, gamintojas ar jo paslaugų tiekėjas ar panašiai kvalifikuotas asmuo turi jį pakeisti, kad būtų išvengta pavojaus.
- Valymo ir priežiūros skyrius (žr. 1.e) gali atlikti tik valymo įrenginiai, kurie gavo instrukcijas.

1. Daugiafunkcinė kriauklė (2 pav.)

- a. Kriauklė su maišytuvo čiaupu
 - Vandens srovės intensyvumas ir temperatūra reguliuojami maišytuvo svirtu.
- b. Integruotas laikiklis plaukų dažų dubenėliui
 - Įstatykite plaukų dažų dubenėlį į laikiklį.
- c. Ypač didelis plaukų filtras
 - Norėdami išvalyti plaukų filtrą, išimkite jį iš vamzdžio už rankenėlės.

- d. Ergonomiško dizaino kaklo įtvaras su rankenėlėmis, palengvinančiomis kriauklės pakėlimą į reikiamą poziciją.
- Naudodamasis rankenėlėmis, klientas gali pakelti kriauklę į jam patogiausią poziciją.
- e. Keramikinių detalių valymas
- Sausai išvalykite minkšta ar mikrofibros pluošto šluoste.
 - Įsisenėjusias dėmes ar užkalkėjusias vietas valykite naudodami švelnius valiklius.
 - Jokiu būdu negalima naudoti abrazyvinių valiklių ar tirpiklių!

2. Komfortabili kėdė

- a. Kėdė su elektra valdoma atrama kojoms
- Atrama kojoms (3 pav.) valdoma dviejų mygtukų nuotolinio valdymo pultu (8 pav.)
 - Pakelkite kojų atramą mygtuku ▲
 - Nuleiskite kojų atramą mygtuku ▼.
 - Nuotolinio valdymo pultelis magnetu pritvirtintas prie dešinės sėdynės pusės (3 pav).

Svarbi informacija dėl naudojimosi Lavasit Vareo nuotolinio valdymo pultu: Įrenginio nuotolinio valdymo pultelis sukurtas tik naudojimui sausomis rankomis.



Tam, kad būtų užtikrintas teisingas elektroninių komponentų veikimas, pultelis jokiais aplinkybėmis negali kontaktuoti su vandeniu, šampūnu ar kitais skysčiais.

Jei pulteliu naudojama, kai rankos yra nešvarios, putotos, pultelis neveiks taip, kaip turėtų, bus padaryta ilgalaikė žala elektroniniams komponentams, ant mygtukų gali atsirasti nepašalinamų apnašų.

Garantinis aptarnavimas netaikomas, kai elektronikos gedimas atsiranda dėl drėgmės!

Jei, esant išskirtiniams atvejams, stilistui reikia pačiam naudotis nuotolinio valdymo pulteliu, būtinai turi būti naudojamas plastikinis dangtelis.

3. Pagrindas

Vandens įrenginiai ir kampiniai vožtuvai yra pagrindo dalyje.

Prašome atkreipti dėmesį:

- > Patartina maitinimo linijose įrengti centrinį išjungimo įtaisą.
- > Jeigu sistema eksploatuojama be tinkamo išjungimo įtaiso, pasibaigus darbo valandoms būtina uždaryti kampinius vožtuvus.

a. Galinės panelės atidarymas (6 pav.)

- Norėdami atidaryti panelę, atsukite šešiakampius fiksuojančius varžtus šešiakampiu raktu. Ir nuimkite panelę.
- **ĮSPĖJIMAS: prieš atidarant tikrinimo dangtį visada izoliuokite visą sistemą ir apsaugokite nuo netyčinio įjungimo!**
- Norėdami įdėti panelę, užsukite fiksuojančius šešiakampius varžtus šešiakampiu raktu.

b. Plastikinių paviršių valymo instrukcija

- Plastikinius paviršius valyti drėgna šluoste ar mikropluošto šluoste, arba, jei yra būtinybė, švelniu plovikliu.
- Jokiu būdu negalima naudoti abrazyvinių valiklių ar tirpiklių!
- Patikrinkite, ar įvairių plaukų cheminių medžiagų dėmės nepatektų į plastikinius paviršius, nes jų negalima pašalinti.

4. Aksesuarai

- Kėdės apdangalas(4 pav.)
Uždėkite apdangalą ant kėdės atlošo, kad apsaugotumėte kėdės atlošą.
- Kėdės pagalvėlė(5 pav.)
Sėdimoji dalis gali būti paaukštinta naudojant kėdės pagalvėlę.

5. Elektros srovės pajungimo būdai

- a. Fiksuotas sumontavimas (230V/50Hz AC įtampa)
 - Kojų atramos valdymo įrengimai ir įrengimai yra tiesiogiai prijungti prie maitinimo tinklo.
 - **Prijungimas prie elektros srovės turi būti atliktas kvalifikuoto elektriko!**
- b. Įjungiamas į rozetę variantas (230V/50Hz AC įtampa)
 - Kojų atramos valdymo įrengimai ir vibromasažiniai įrengimai prijungiami prie srovės išoriniu laidu su kištuku. Lavasit Pyra Edition laidas su kištuku turi būti įjungtas į tik į teisingai įrengtą, su įžeminimu rozetę.
 - Nebūtina: Laido apsauga(7 pav.), kad išvengti užkliuvimo už laido rizikos. Apsaugokite laidą nuo plovimo įrenginio iki rozetės.
 - Jei plovimo įrenginys yra sumontuotas sienoje (įvado ir išleidimo vanduo per sieną montuojamą veleną), maitinimo laidas gali būti pritvirtintas prie sienos viršutinėje dėžutės velenėlio zonoje ir prijungtas prie ten esančio sieninio lizdo.
 - **Kai montuojami keli įrenginiai, vieno įrenginio maitinimo kabelis negali būti prijungtas prie kito įrenginio!**

Išmetimas: Norint teisingai utilizuoti šį produktą, gali būti taikomi specialūs nacionaliniai įstatymai ar potvarkiai. Prašome atidžiai laikytis šių taisyklių.

Techniniai duomenys: Tinklo įtampa: Tiekiamas galingumas 230 V AC +/- 10%, / 50 Hz
 Elektros įvestis: 36 W
 Apsaugos klasė: II, su papildomu įžeminimo jungtimi 

Atitiktis: Laikantis toliau nurodytų Europos direktyvų, gaminys pažymėtas CE ženklu:
 2014/35 / EU Low Voltage Directive (direktyva dėl žemos įtampos)
 2014/30 / EU Electromagnetic compatibility (direktyva dėl elektromagnetinio suderinamumo)
 2011/65 / EU RoHS Directive (RoHS direktyva)
 Atitikties deklaracija atiduota saugoti gaminio platintojui:
 OLYMP GmbH & CO.KG
 Hohenheimer Strasse 91-97
 70184 Stuttgart

Pastaba: tobulinant gaminius, mes pasiliegame teisę atlikti gaminio techninius bei vizualius pakeitimus

garantija:: Mes suteikiame vienerių metų garantiją, skaičiuojamą nuo gaminio pristatymo datos. Priešingu atveju, taikomos įstatymo nuostatos. Garantija anuluojama, jeigu gaminys netinkamai prijungiamas arba netinkamai naudojamas.